

# SLINTA 2.0

SO • SO+SH • SZ

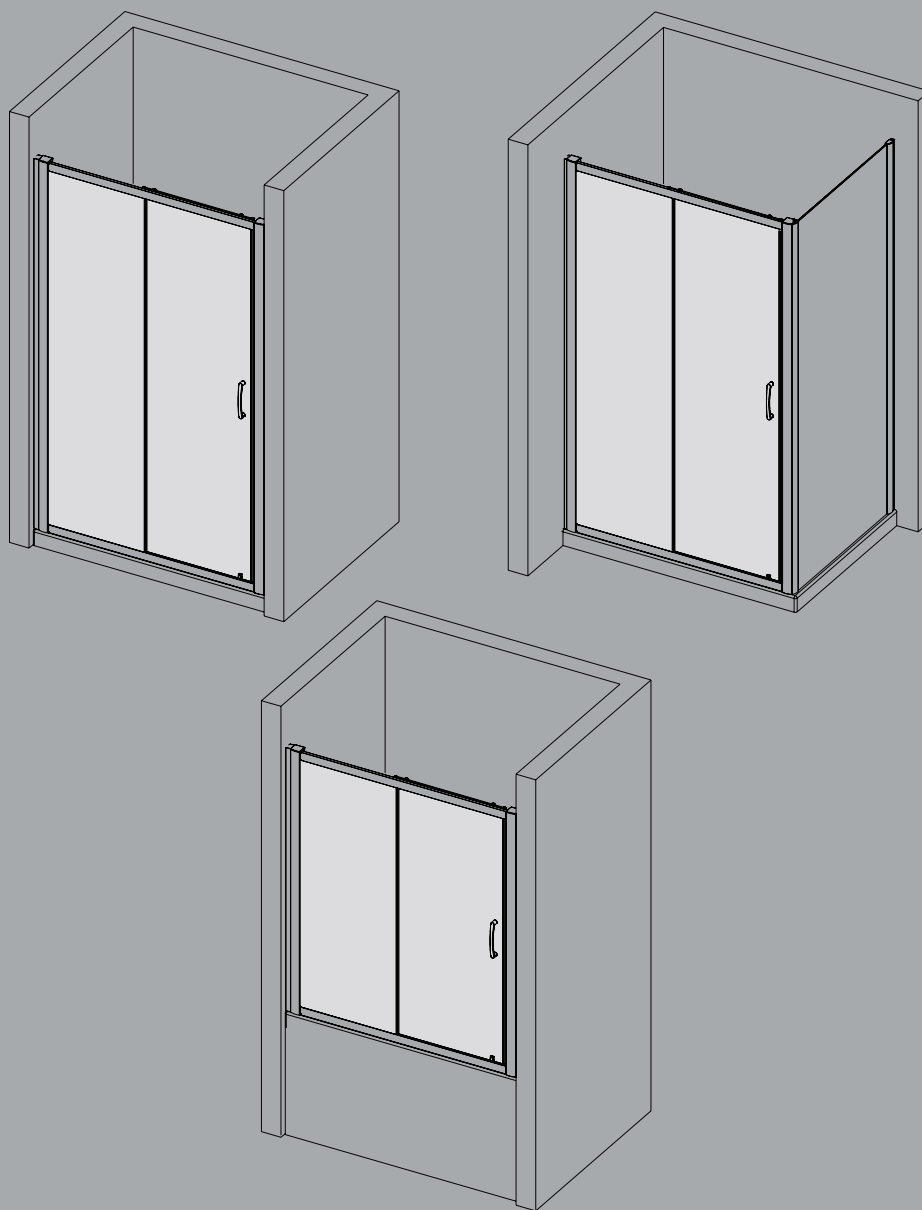

Istruzioni di Montaggio  
Installation Instructions  
Montageanleitung  
Instrucciones para la Instalación  
Instructions de Montage  
Montage en Gebruikershandleiding

glass

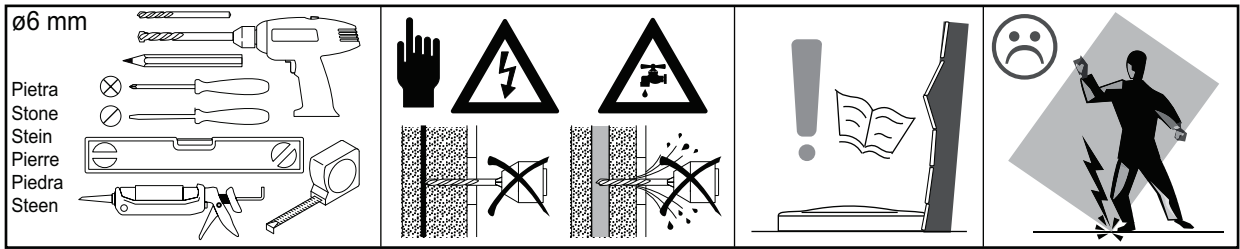

**SO**

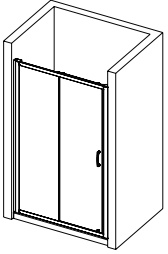

**SZ**

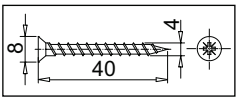
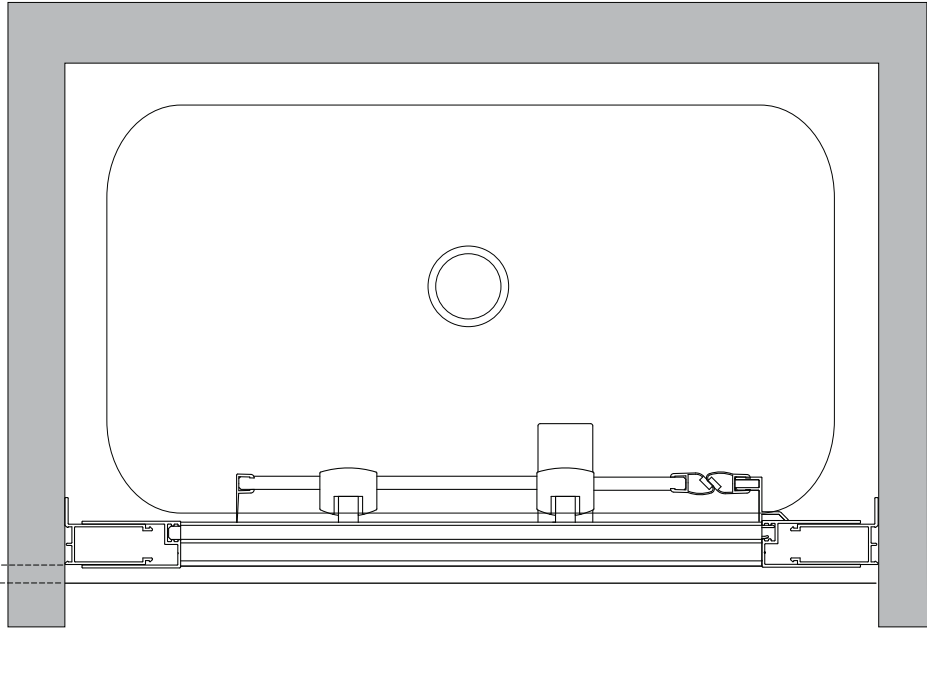
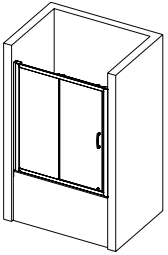

3 Pcs

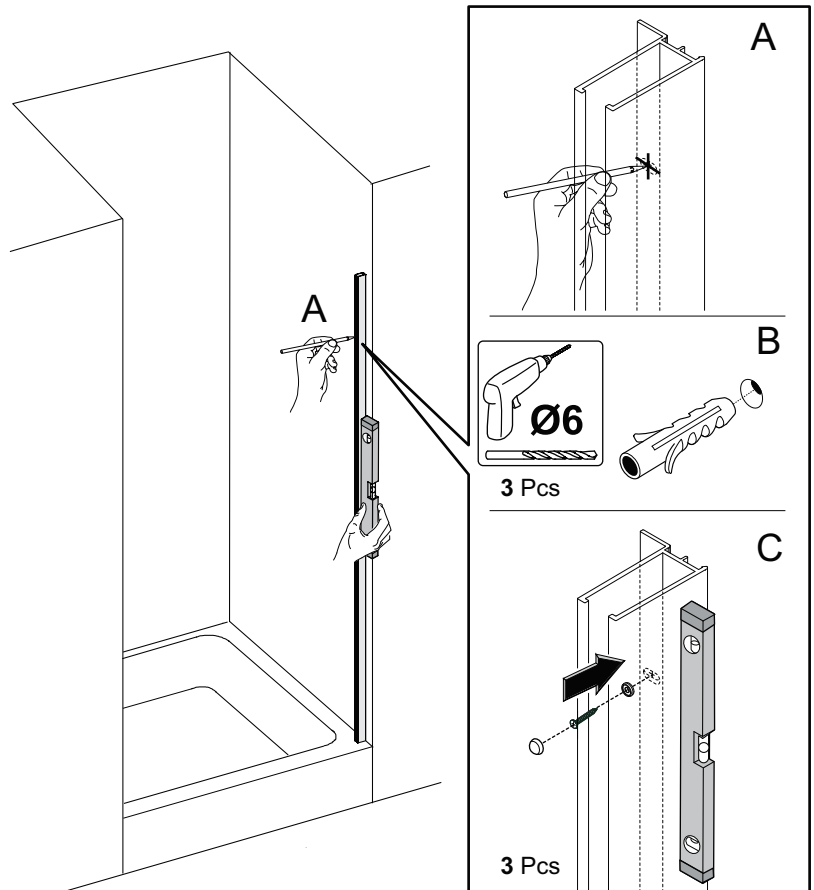

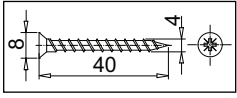

3 Pcs

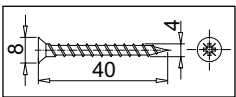
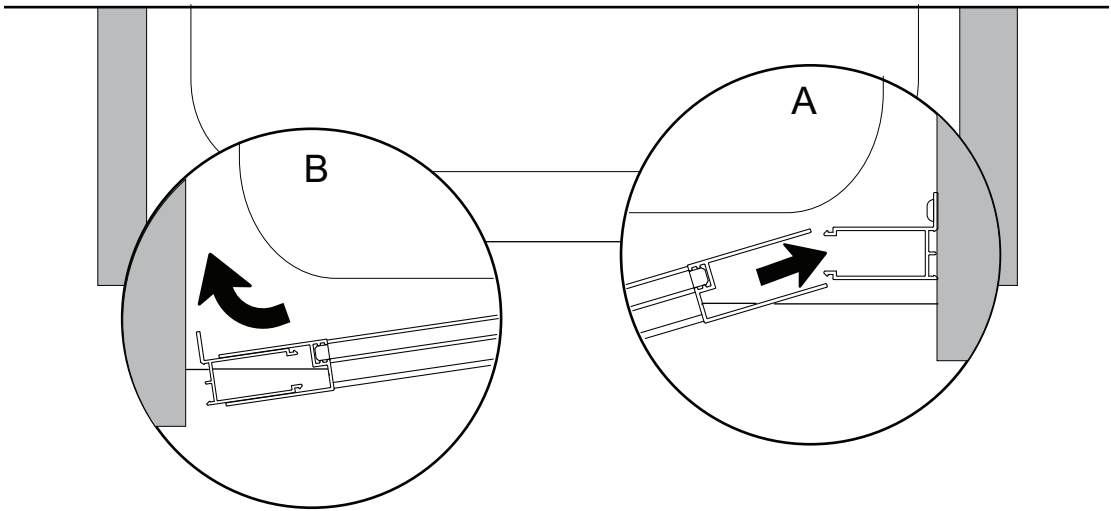
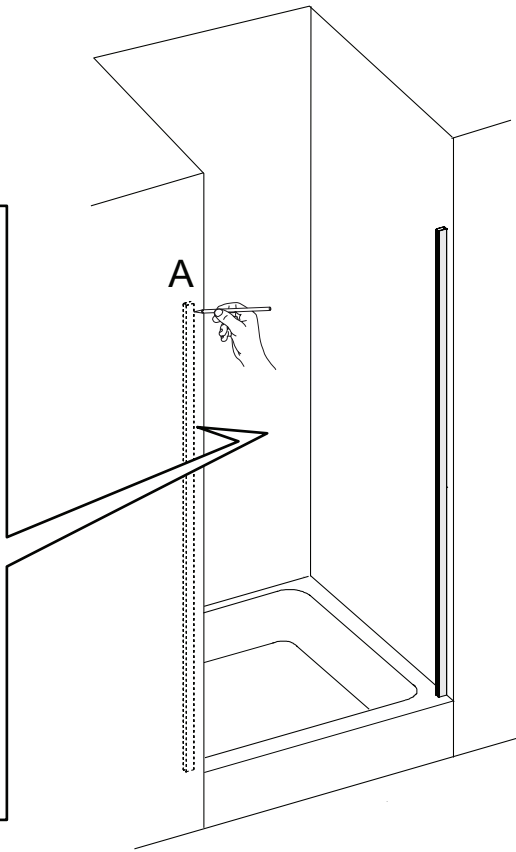
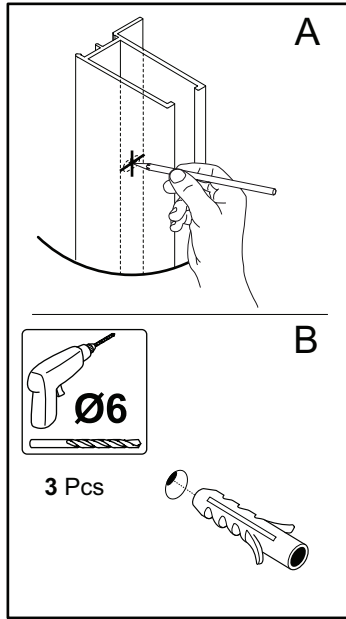

3 Pcs

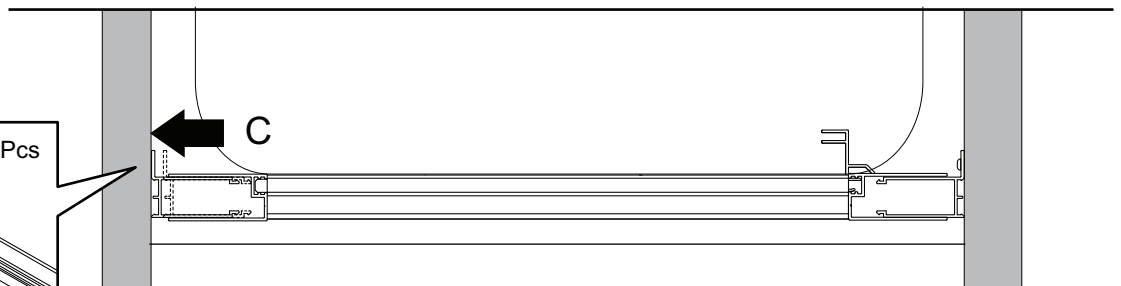
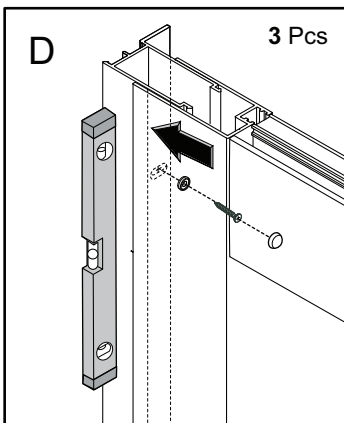

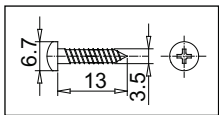
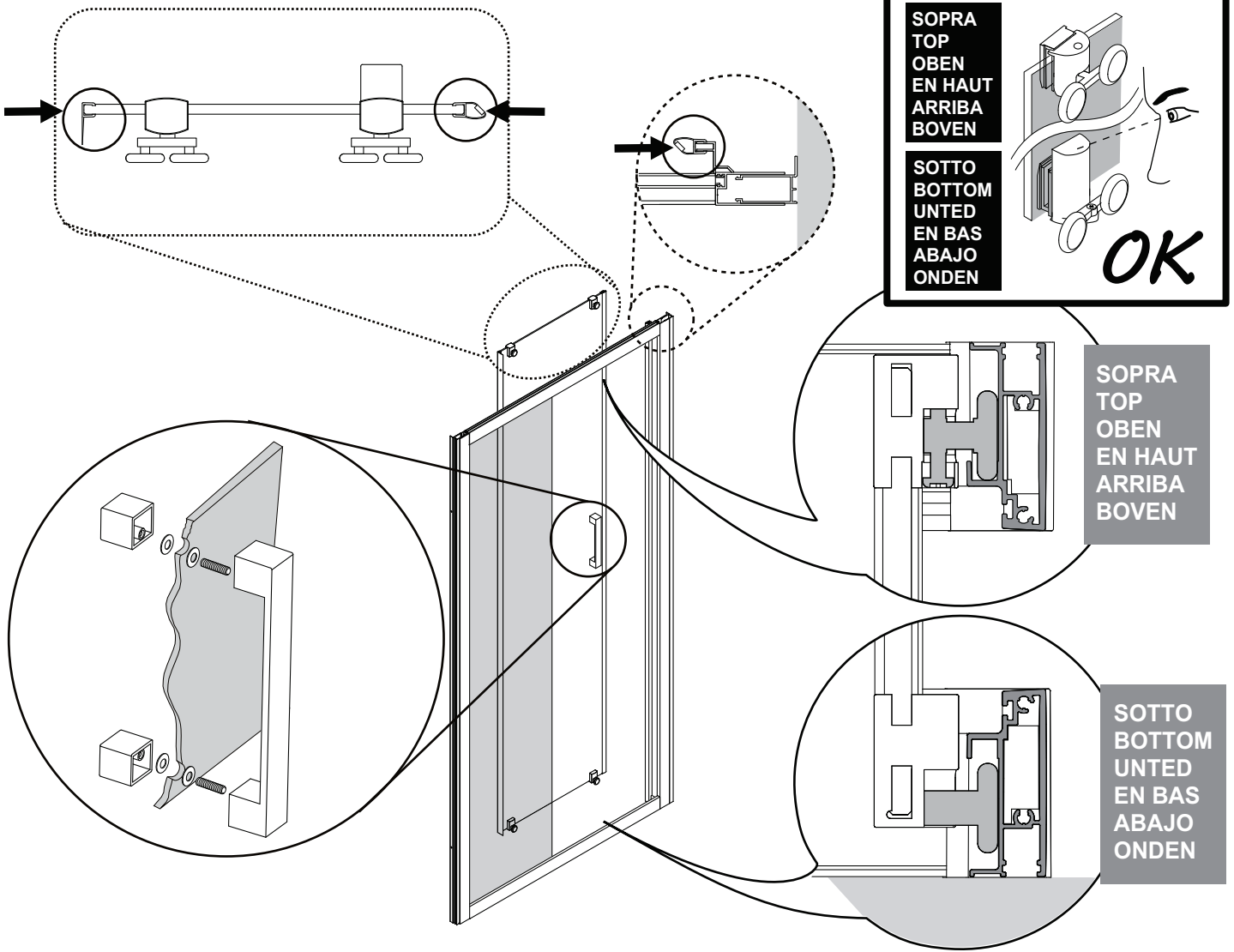

4 Pcs

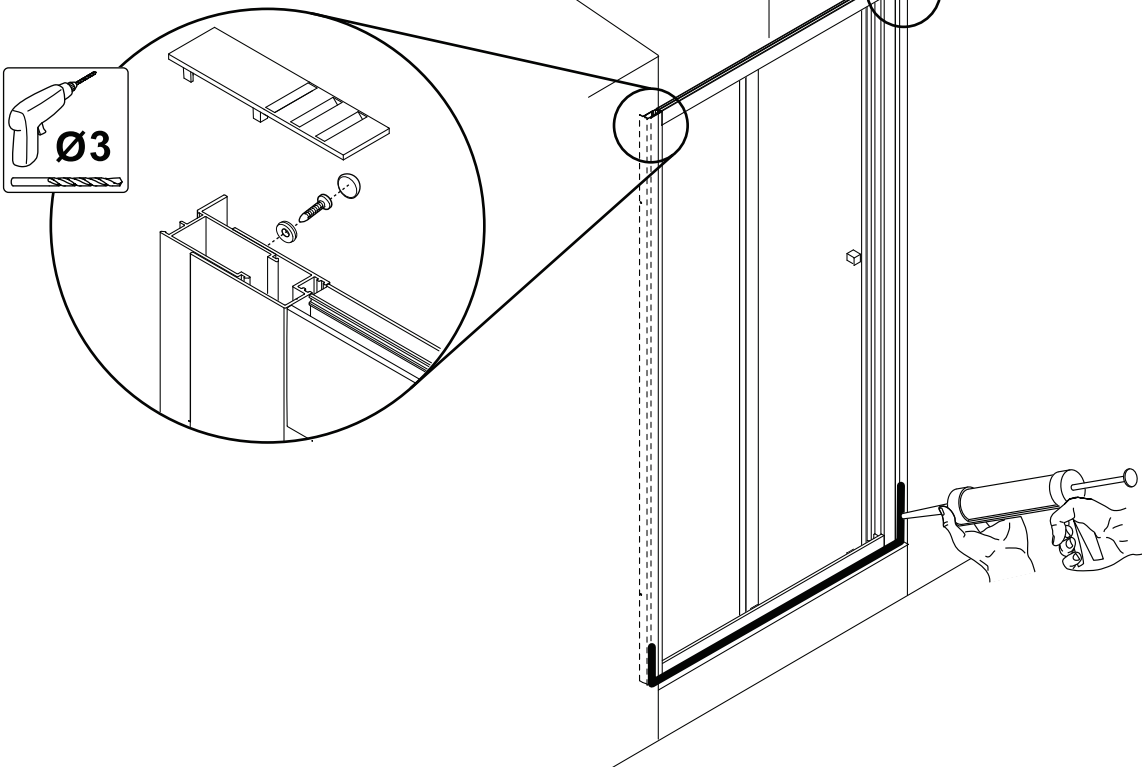

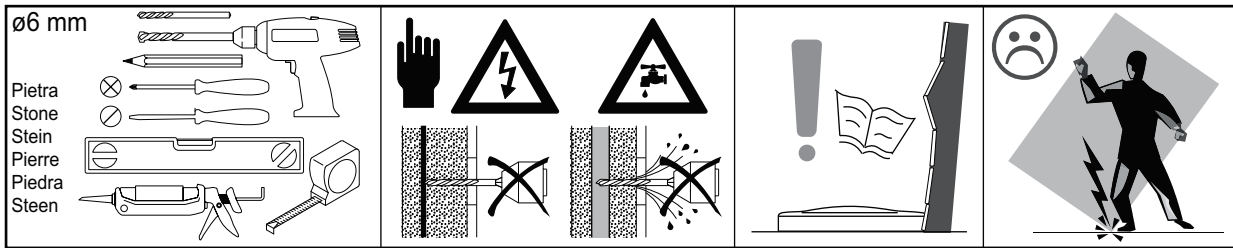

# SO+SH

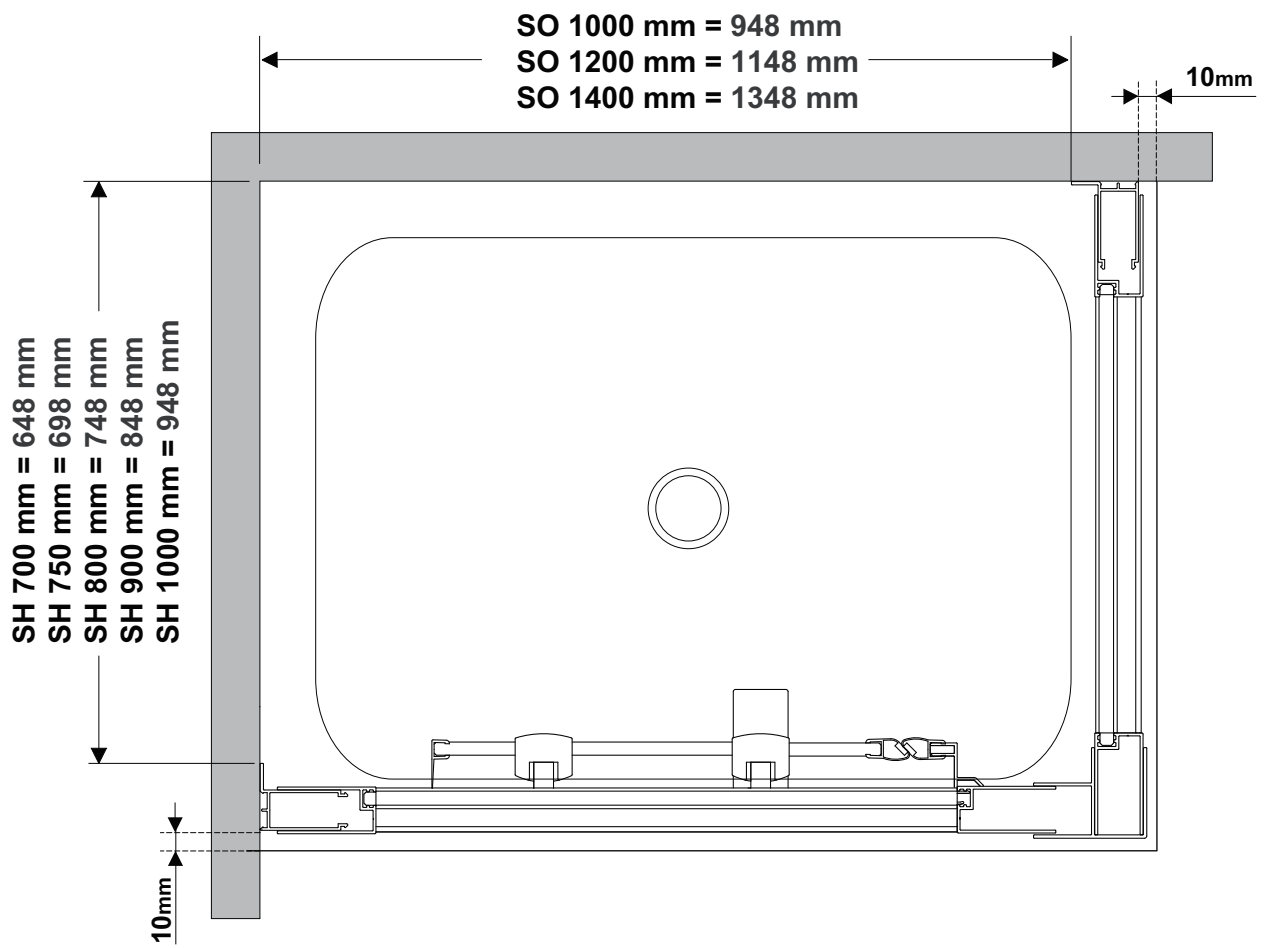
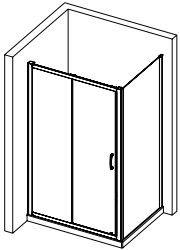

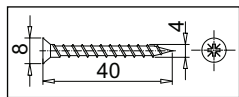

3 Pcs

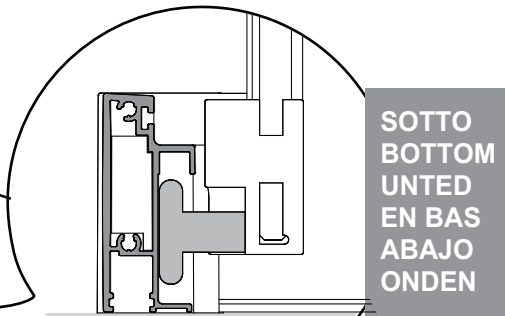
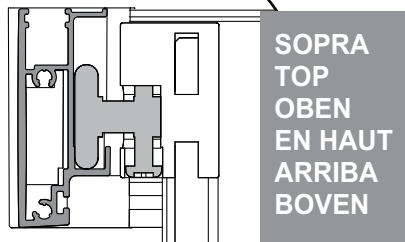
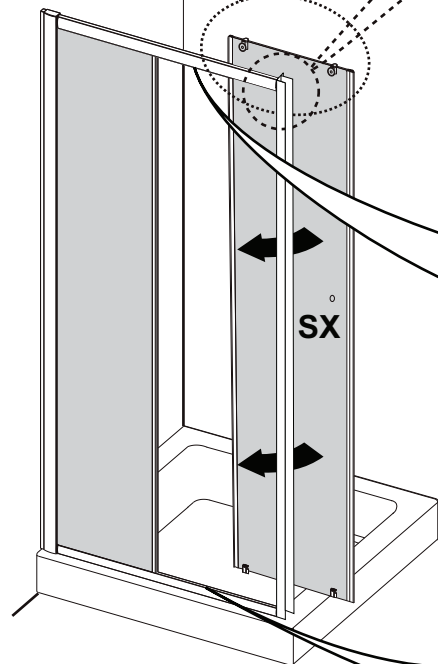
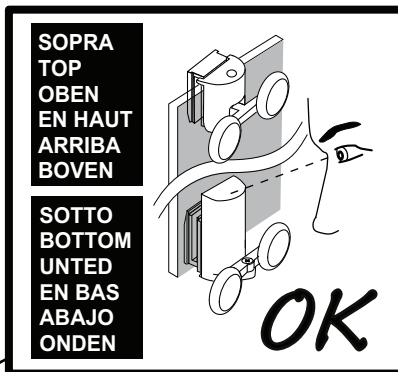
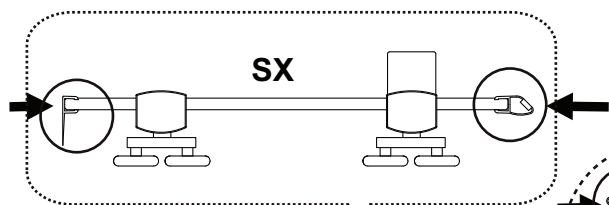
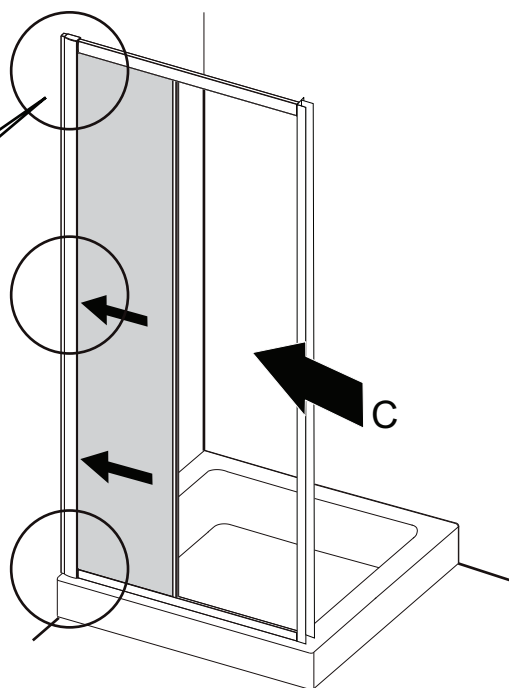
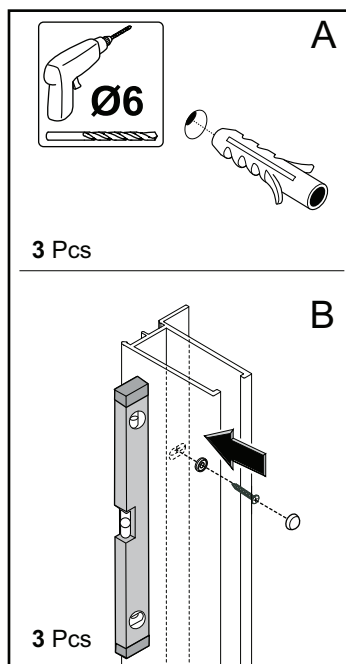

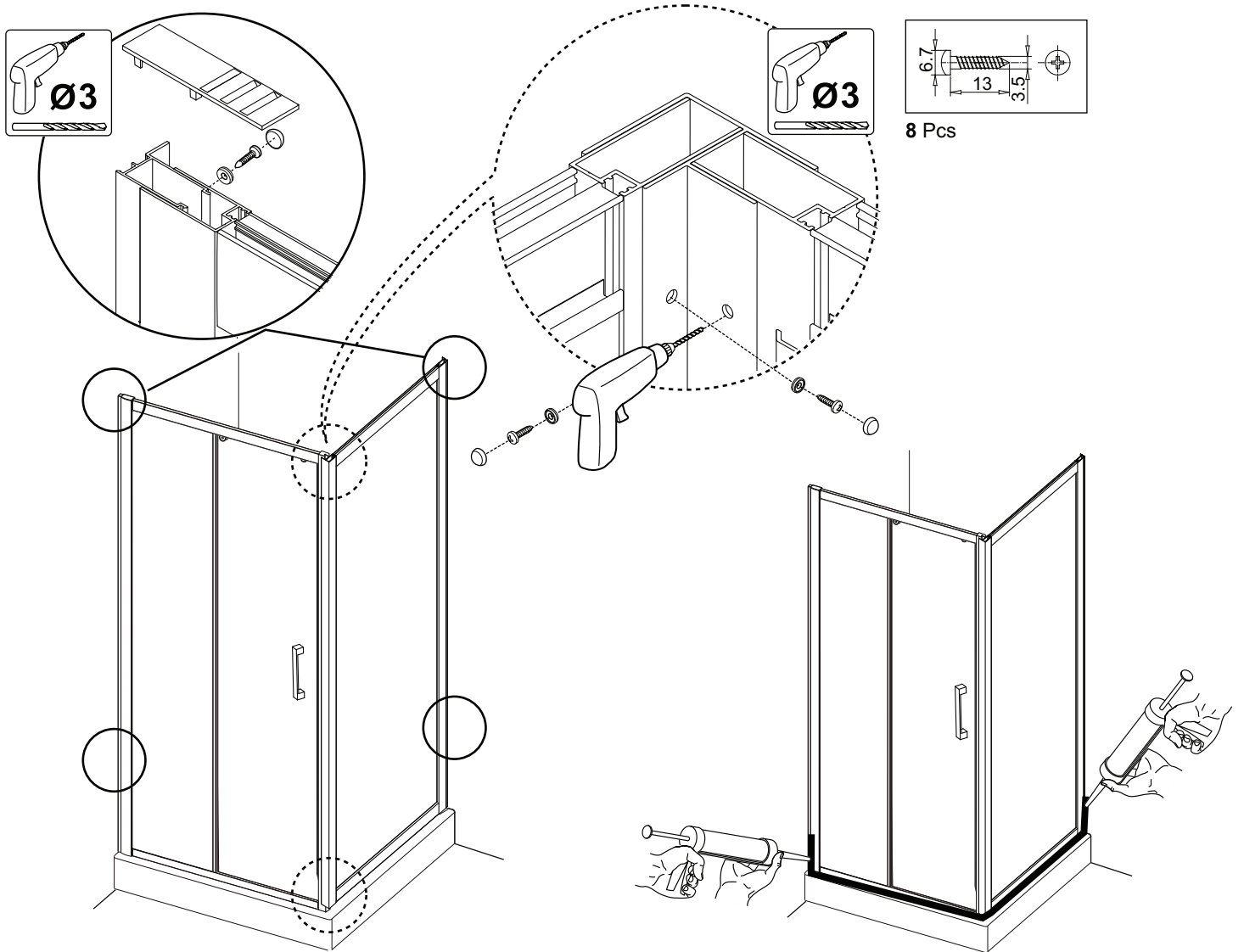
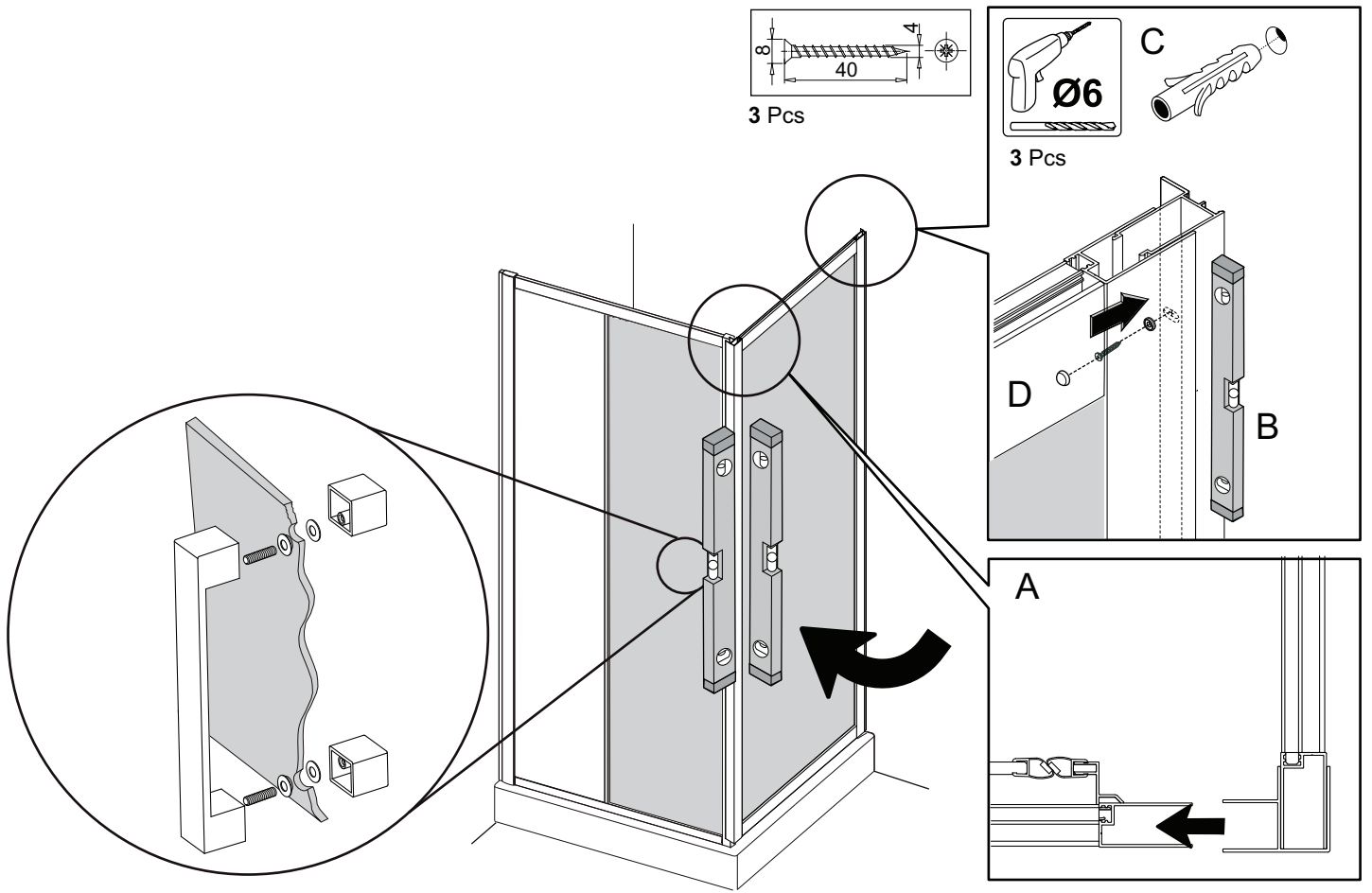

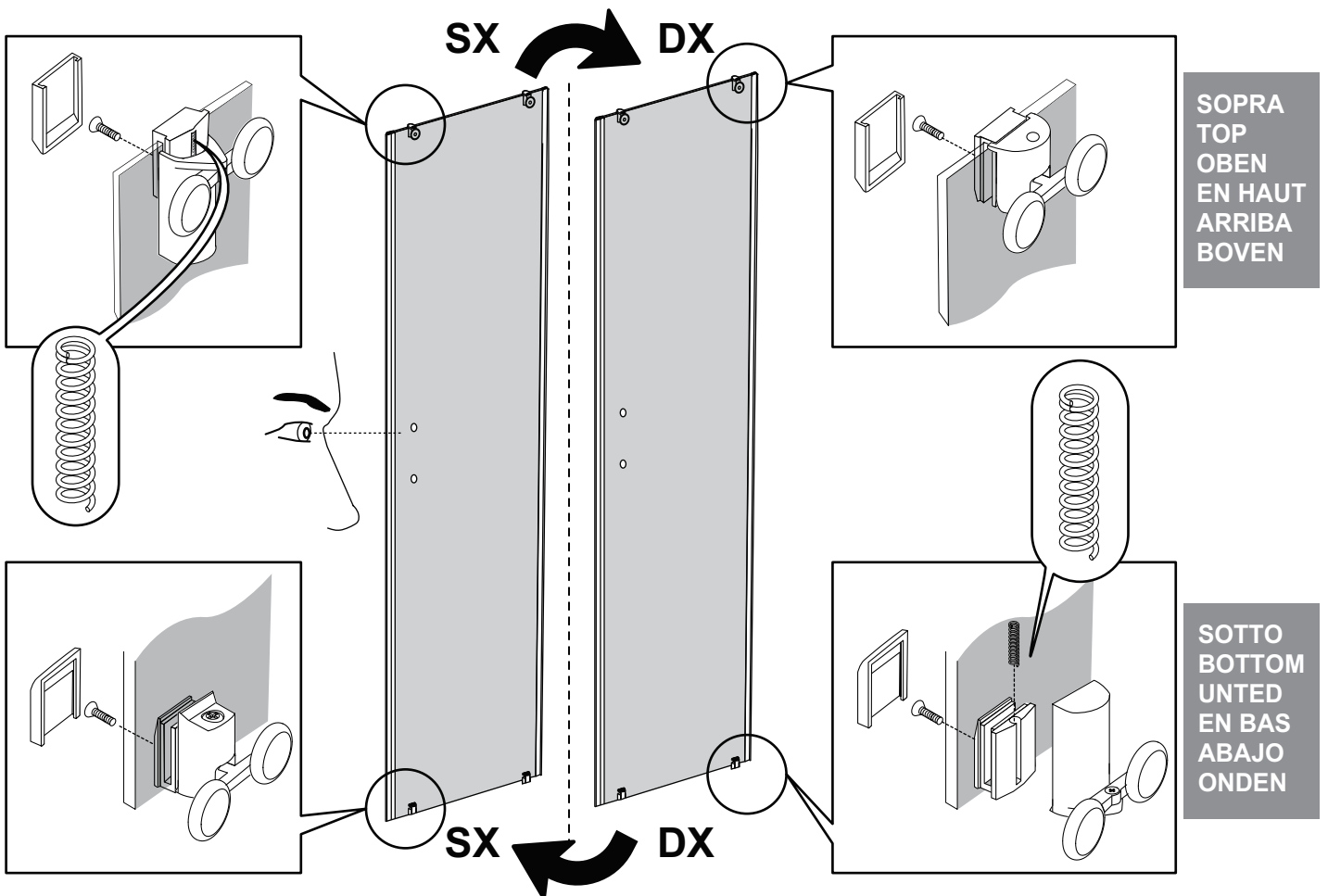
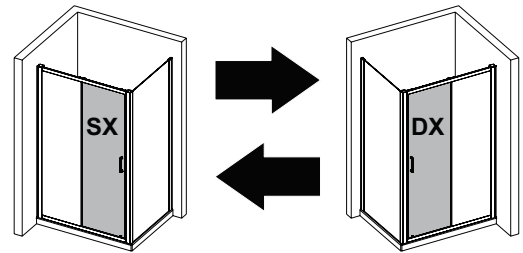
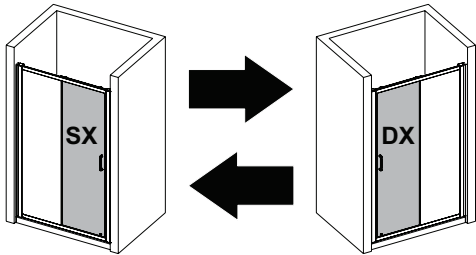
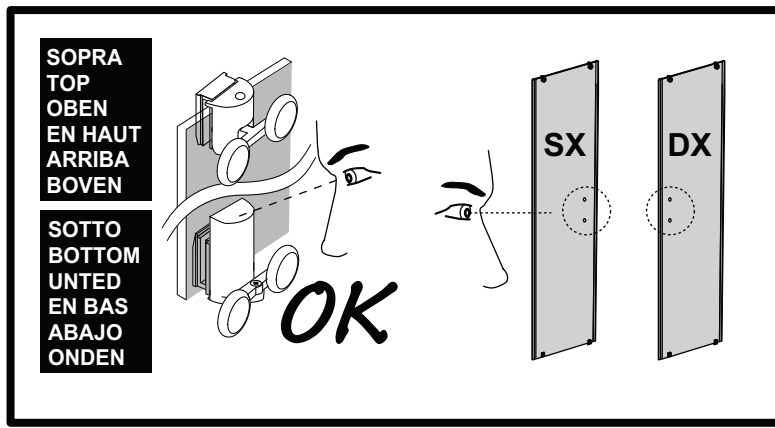



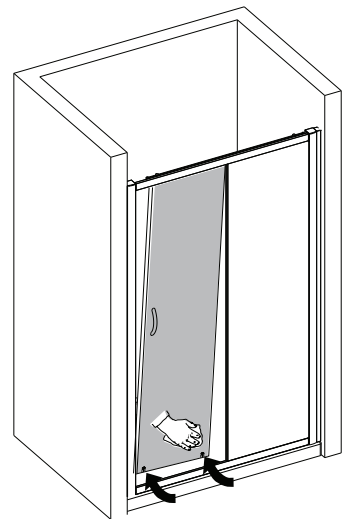
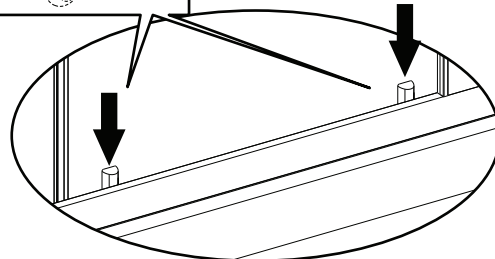
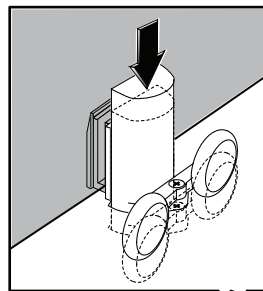
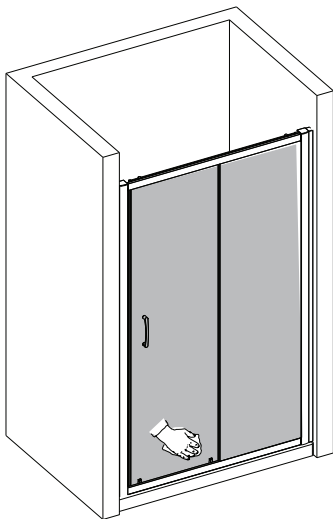
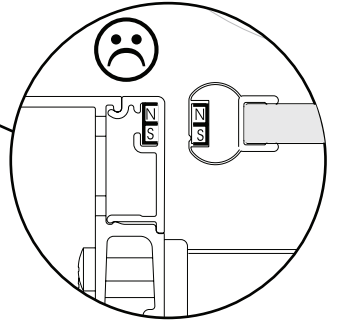
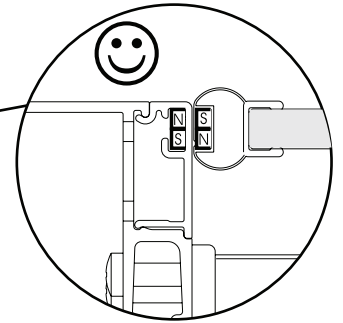
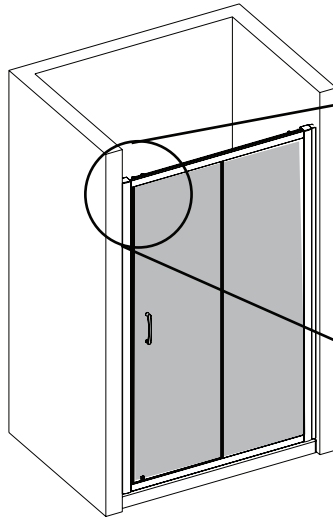
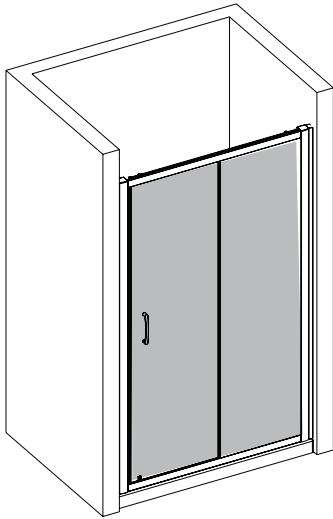
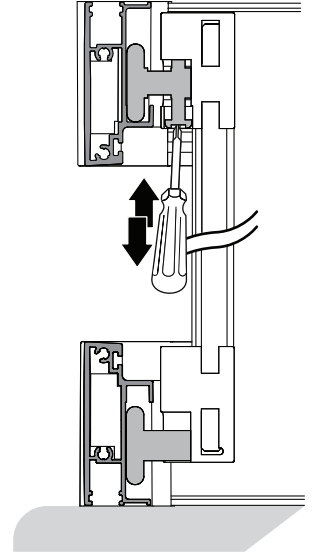
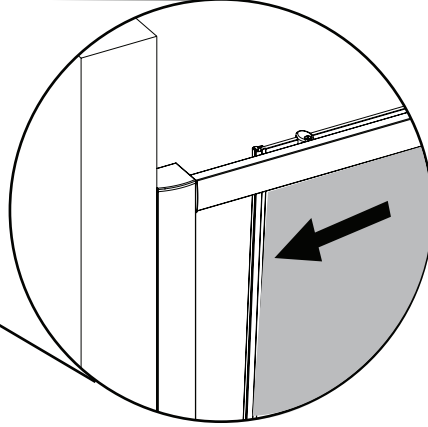
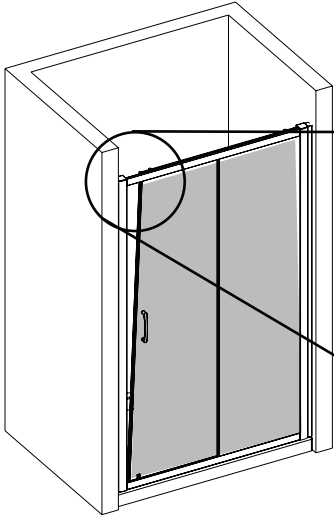

## ITALIANO

### Garanzia Convenzionale

Tutti i prodotti Glass Idromassaggio S.r.l. sono garantiti al consumatore secondo le disposizioni di legge del Paese in cui il prodotto viene commercializzato.

In caso di non conformità del prodotto è necessario:

- cercare la prova d'acquisto (ricevuta o scontrino fiscale),
- contattare il Centro di Assistenza Tecnico Autorizzato più vicino che vi verrà indicato dal rivenditore.

Non vengono coperti i difetti di conformità dovuti ad uso improprio, negligenza o trascuratezza nell'uso (mancata osservanza delle istruzioni di funzionamento/manutenzione), nell'installazione e manutenzione effettuata da personale non specializzato, a danni derivanti da trasporto ovvero da circostanze comunque non imputabili a difetti di conformità del prodotto.

Glass Idromassaggio S.r.l. declina ogni responsabilità per eventuali danni che possano, direttamente o indirettamente, derivare a persone, cose ed animali in conseguenza alla mancata osservanza di tutte le prescrizioni contenute nell'apposito libretto di istruzioni.

Glass Idromassaggio non accetterà alcun addebito per costi relativi all'intervento per opere di finitura o abbellimento del luogo nel quale verrà installato il prodotto.

- Vi facciamo presente che i prodotti devono essere montati da personale specializzato e che non ci possiamo assumere la responsabilità per piatti doccia o piastrelle non montate a regola d'arte.

### Istruzioni di manutenzione e pulizia

1. Utilizzare, per la pulizia, panni morbidi e detergenti liquidi neutri non abrasivi. Non usare panni con fibre sintetiche, spugne abrasive, tamponi con fili metallici, detersivi solidi e liquidi contenenti abrasivi, alcool, acidi di uso domestico, acetone o altri solventi perché intaccano la superficie.
2. • Evitare la formazione di depositi calcarei con la pulizia periodica.
  - Dopo la pulizia sciacquare bene con acqua per eliminare definitivamente i residui del prodotto di pulizia.
  - Nel caso di un forte deposito calcareo si consiglia succo di limone.**ATTENZIONE: non utilizzare succo di limone se il vetro ha il Trattamento Anticalcare (opzionale).**
3. Non usare preparati per bagno (sali ecc. ) che possono intaccare polistirolo e simili.

## DEUTSCH

### Freiwillige Garantie

Für alle Produkte der Glass Idromassaggio S.r.l. besteht nach den Gesetzesvorschriften des Landes, in dem das Produkt vertrieben wird, eine Garantie für den Verbraucher.

Im Falle einer Nichtübereinstimmung des Produkts muss für die Aktivierung einer der oben vorgesehenen Garantien:

- der Kaufbeleg (Quittung oder Kassenbon) gesucht werden.
- Kontakt mit dem nächsten Technischen Kundendienstzentrum aufgenommen werden, das Ihnen vom Händler genannt wird.

Nicht abgedeckt werden Übereinstimmungsmängel aufgrund einer unsachgemäßen Benutzung, Fahrlässigkeit und Nachlässigkeit bei der Benutzung (Nichtbeachtung der Betriebs-/Wartungsanleitungen), bei nicht durch Fachpersonal vorgenommener Installation und Wartung, Schäden durch den Transport bzw. durch Umstände, die nicht auf Übereinstimmungsmängel des Produkts zurückzuführen sind.

Glass Idromassaggio S.r.l. haftet nicht für eventuelle Schäden, die direkt oder indirekt entstehen können an Personen, Sachen oder Tieren infolge der Nichtbeachtung aller in der Bedienungsanleitung enthaltenen Vorschriften.

Glass Idromassaggio akzeptiert keine Berechnungen von Kosten für Arbeiten für die Fertigstellung oder Verschönerung des Ortes, an dem das Produkt installiert wird.

- Wir möchten Sie darauf hinweisen, dass die Produkte fachgerecht montiert werden müssen und wir keine Haftung für unsachgemäß montierte Duschtassen oder Fliesenböden übernehmen können.

### Reinigungs- und Pflegehinweise

1. Zur Reinigung nur weiche Lappen und neutrale, nicht scheuernde Flüssigreinerer benutzen. Keine Tücher mit Synthetikfasern, Scheuerschwämme, Scheuerkissen mit Metallfäden, feste oder flüssige Reinigungsmittel mit Scheuermitteln, Alkohol, haushaltsübliche Säuren, Azeton oder andere Lösungsmittel benutzen, da sie die Oberfläche beschädigen.
2. • Dem Aufbau von Verkalkungen ist durch regelmäßiges Reinigen vorzubeugen.
  - Nach der Reinigung muss ausreichend, mit klarem Wasser nachgespült werden um verbliebene Produkthanftungen (Reiniger) restlos zu entfernen.
  - Bei starker Kalkablagerung empfiehlt Manufacturing Zitronensaft.**ACHTUNG: Keine Zitronensaft verwenden, falls das Glas Anti-Kalk Beschichtung hat (Option).**
3. Keine Bademittel verwenden, die polystyrolähnliche Kunststoffe angreifen.

## ENGLISH

### Conventional Warranty

Glass Idromassaggio S.r.l. provides consumers with a guarantee for all its products in accordance with the legal provisions of the country in which the product is sold.

In the event of product non-conformity, it is necessary:

- to find the proof of purchase (receipt or sales document),
- to contact your nearest authorised After-Sales Service Centre; the dealer should be able to provide this information.

Non-conformities due to misuse or negligence (failure to comply with the operating/maintenance instructions), installation or maintenance carried out by unskilled personnel, damage caused by transportation or by circumstances in any case not attributable to non-conformity of the product are not covered.

Glass Idromassaggio S.r.l. shall not be under any liability for any damage or injury direct or incidental or consequential to persons or animals or to any property caused by failure to comply with the instructions contained in the relative instruction booklet.

Glass Idromassaggio will accept no charge for costs relating to any work for finishing or enhancing the place in which the product will be installed.

- This product must be installed by a fully qualified plumber. Products does not accept responsibility for incorrectly installed products, shower trays or tiled floors.

### Cleaning and maintenance

1. Use soft cloths and neutral liquid detergents that are not abrasive to clean the bath. Do not use synthetic fibre cloths, scouring pads, metal pads, abrasive detergents - liquid or solid - alcohol, acids for domestic use, acetone or other solvents, which damage surfaces.
2. • The building up of calcification has to be removed by cleaning regularly.
  - After cleaning rinse thoroughly with clean water to remove any cleaner residue.
  - Recommends for lime deposit a lemon juice.**ATTENTION: please do not use lemon juice if the glass has anti limescale coating (optional).**
3. Do not use shower gels as there are aggressive to polystyrol synthetic materials.

## FRANÇAIS

### Garantie Conventionnelle

Tous les produits Glass Idromassaggio S.r.l. sont garantis au consommateur selon les dispositions de loi du pays dans lequel le produit est commercialisé. Pour pouvoir bénéficier d'une des garanties proposées ci-dessus en cas de non-conformité du produit, il est nécessaire de:

- Chercher la preuve d'achat (reçu ou ticket de caisse),
- Contacter le Centre d'Assistance Technique Autorisé le plus proche qui vous sera indiqué par votre revendeur.

Les défauts de conformité dus à une utilisation impropre, à de la négligence ou un manque de soin dans l'utilisation (non respect du mode de fonctionnement /de la maintenance), à une installation et à une maintenance effectuées par du personnel non spécialisé, à des dommages subis pendant le transport ou à des circonstances ne pouvant être imputées à des défauts de conformité du produit, ne sont pas couverts par la garantie.

Glass Idromassaggio S.r.l. décline toute responsabilité pour les éventuels dommages subis par des personnes, des choses ou des animaux et ayant été provoqués, directement ou indirectement, par un non respect des indications contenues dans le manuel d'utilisation.

Glass Idromassaggio n'acceptera aucune facturation pour des coûts liés à des travaux de finition ou d'embellissement du lieu dans lequel sera installé le produit.

- Nous voudrions préciser que les produits doivent être installés par des Professionnels et nous n'acceptons pas la responsabilité des receveurs de douche ou des sols de carreau installés inexactes.

### Nettoyage et entretien

1. Nettoyez la baignoire à l'aide d'une éponge souple, du produit détergent liquide et neutre, surtout pas abrasif. Ne pas utiliser de chiffons à fibres synthétiques, d'éponges abrasives, de tampons à récurer à fibres métalliques, de produits détergents solides et liquides contenant des abrasifs, de l'alcool, des acides pour usage domestique, de l'acétone ou tout autre solvant qui risquent d'attaquer la surface.
2. • Le dépôt de calcaire est évité par un nettoyage régulier.
  - Après le nettoyage rincez avec suffisamment d'eau claire pour éliminer les restes de produits attachés.
  - Pour forte dépôts de calcaire le fabricant recommande jus de citron.**AVERTISSEMENT : n'utilisez pas le jus de citron si le verre a le traitement anti-calcaire (en option).**
3. Ne pas utiliser de produits de bain susceptibles d'attaquer les plastiques (voisins) du polystyrol.

**Garantía Convencional**

Todos los productos Glass Idromassaggio S.r.l. están garantizados al consumidor según las disposiciones legales del país en el que se comercializa el producto.

En caso de no conformidad del producto, es necesario:

- Buscar el comprobante de compra (recibo o ticket fiscal),
- contactar con el Centro de Asistencia Técnico Autorizado más cercano, que te será indicado por el concesionario vendedor.

No resultan cubiertos los defectos de conformidad debidos a uso inadecuado, negligencia o desidia en el uso (incumplimiento de las instrucciones de funcionamiento/mantenimiento), en la instalación y en el mantenimiento efectuados por personal no especializado, a daños derivados del transporte o bien a daños que se deriven de circunstancias en cualquier caso no imputables a defectos de conformidad del producto. Glass Idromassaggio S.r.l. declina toda responsabilidad por eventuales daños que puedan, directa o indirectamente, ocasionarse a personas, animales y/o cosas como consecuencia del incumplimiento de todas las disposiciones contenidas en el manual de instrucciones específico.

Glass Idromassaggio no aceptará ningún cargo por gastos relativos a la intervención por obras de acabado o embellecimiento del lugar en el que se instalará el producto.

- Debe tener presente que los productos deben de ser instalado por personal especializado. El fabricante no puede asumir la responsabilidad por una incorrecta instalación de los platos de ducha o las baldosas del suelo.

**Limpieza y Mantenimiento**

1. Para la limpieza, utilizar paños suaves y detergentes líquidos neutros no abrasivos. No utilice paños con fibras sintéticas, esponjas abrasivas, tapones con hilos metálicos, detergentes sólidos y líquidos que contengan abrasivos, alcohol, ácidos de uso doméstico, acetona u otros solventes porque dañan la superficie.
2. • Gracias a una limpieza periódica se pueden evitar las incrustaciones de calcáreos.
  - Después de la limpieza hay que aclarar con suficiente agua para eliminar completamente el resto de detergente.
  - Cuando existan depósitos calcáreos, el fabricante recomienda utilizar de jugo de limón.

**ADVERTENCIA : no utilizen zumo de limón si el cristal tiene tratamiento anticalcáreo (opcional).**

3. No utilizar preparados para el baño (sales ect.) que puedan dañar al polietileno y.

**Conventionele Garantie**

Alle Glass Idromassaggio S.r.l. producten worden aan de consument gegarandeerd volgens de, in het Land van verkoop van het product, geldende wetgeving.

Mocht het product niet conform zijn kunt U als volgt een van de bovenstaande oplossingen activeren:

- vind de originele aankoopnota (kwitantie of kassabon),
- neem contact op met het dichtbijzijnde Erkende Technische Servicedienst dat U door de verkopende partij wordt aangewezen.

Conformiteitsgebreken worden niet gedekt in geval van onjuist gebruik, nalatigheid of verwaarlozing (het niet in acht nemen van de gebruiks- of onderhoudsaanwijzingen), bij montage en onderhoud door onbevoegd en niet gespecialiseerd personeel, bij transportschade en in het algemeen bij omstandigheden dat niet toegerekend kunnen zijn aan conformiteitsgebreken van het product.

Glass Idromassaggio S.r.l. aanvaard geen aansprakelijkheid voor schade aan personen, objecten en dieren dat direct of indirect veroorzaakt kunnen zijn door een onjuiste of onvolledige inachtneming van alle gebruiksvoorschriften dat in de desbetreffende handleiding van het product zijn bevat.

Glass Idromassaggio verwerpt elke verrekening van kosten gerelateerd aan hulpwerkzaamheden ter afwerking en verfraaiing van de plaats waar het product geïnstalleerd wordt.

- Wij willen u er op wijzen dat producten van vakkundig gemonteerd dienen te worden. Provex stelt zich niet aansprakelijk voor onjuist gemonteerde douchebakken of tegelvloeren.

**Raadgevingen voor reinigen en onderhoud**

1. gebruik zachte doeken en neutrale schoonmaakmiddelen die niet agressief zijn bij het reinigen van het bad. Gebruik geen synthetische doeken, schuursponsjes, metaal sponsjes, agressieve schoonmaakmiddelen – vloeibaar of vast – alcohol, zuren voor schoonmaakgebruik, aceton of andere oplosmiddelen, die het oppervlak kunnen beschadigen.
  2. • Het ontstaan van kalkaanslag is te voorkomen door de produkten na gebruik te drogen en eventueel te reinigen.
    - Na het schoonmaken dient met voldoende schoon water te worden nagespoeld om alle resten van de reinigingsmiddelen te verwijderen.
    - Bij sterke kalkafzetting beveelt de fabrikant een citroensap.
- LET OP: Gebruik geen citroensap als het glas is de anti-Processing (optioneel).**
3. Geen shampoo en badschuim gebruiken die polystyrolhoudende kunststoffen aantasten.

Se necessario, è disponibile un profilo compensatore opzionale  
 If necessary, is available also an optional compensation profile  
 Wenn erforderlich, Ausgleichsprofil nach Anfrage lieferbar  
 Si nécessaire, est disponible un profile de compensation optional  
 Si se necesita, se tiene a disposición un perfil de compensación opcional  
 Indien gewenst, is een compensatieprofiel op aanvraag leverbaar.

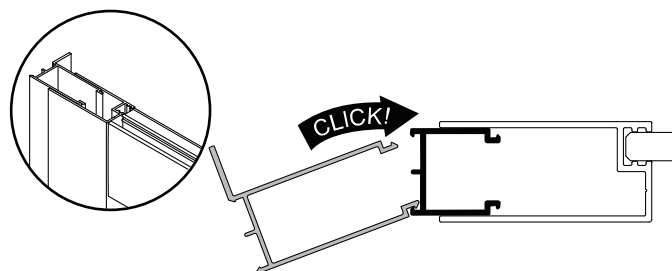

**+ 15 mm Art. ACC01\*\* L = 1950 mm**  
**+ 30 mm Art. ACC01\*\* L = 1950 mm**

- Leggere attentamente il manuale in ogni sua parte prima di utilizzare il prodotto.
- Conservare il presente manuale per consultazioni future.
- Glass Idromassaggio si riserva il diritto di apportare tutte le modifiche ritenute opportune senza obbligo di preavviso o sostituzione.
- Questo prodotto può essere destinato solo all'uso per il quale è stato concepito. Il costruttore non è responsabile per eventuali danni derivati da utilizzi impropri.

**L'etichetta con il numero di matricola si trova sull'imballo (Ord. prod: XXXXXX)  
Numero di matricola da usare ad ogni richiesta d'intervento.**

- Read carefully all of the manual before using the product.
  - Keep this manual for further consultation.
  - Glass Idromassaggio reserves the right to make any changes considered necessary without notice or replacement.
  - This product is intended only for the use for it has been designed. The manufacturer is not responsible for any damage caused by improper use.
- The serial number/identification label is located within the pack (Ord. prod: XXXXXX)  
Serial number to state in each intervention request.**

- Vor der Anwendung des Produkts lesen Sie das Handbuch in allen seinen Bereichen aufmerksam durch.
  - Bewahren Sie das Handbuch als Nachschlagewerk sorgfältig auf.
  - Die Firma Glass Idromassaggio behält sich das Recht vor, ohne Vorankündigung oder Ersatz Änderungen an den Produkten vorzunehmen, die sie für notwendig hält.
  - Dieses Produkt darf nur für den Zweck benutzt werden, für den es entworfen wurde. Der Hersteller haftet nicht bei eventuellen Schäden, die auf einen unzumutbaren Gebrauch zurückzuführen sind.
- Die Serien- bzw. Identifikationsnummer finden Sie im verpackung (Ord. prod: XXXXXX)  
Artikelnummer bei jeder technischen Anfrage zu benützen.**

- Lire attentivement toutes le sections du manuel avant d'utiliser le produit.
  - Conservez ce manuel pour de futures consultations.
  - Glass Idromassaggio se réserve le droit d'apporter toutes les modifications qu'elle jugera opportunes sans obligation de préavis ou de remplacement.
  - Le présent produit ne peut être destiné qu'à l'emploi pour lequel il a été conçu. Le constructeur n'est pas responsable des éventuels dommages dérivant d'une utilisation impropre.
- L'étiquette portant le numéro de série est située en emballage (Ord. prod: XXXXXX)  
Numéro matricule à employer pour chaque demande d'intervention.**

- Lea atentamente la totalidad del manual antes de utilizar el producto.
  - Guarde este manual para futuras consultas.
  - Glass Idromassaggio se reserva el derecho de proceder a las modificaciones que considere oportunas sin obligación de aviso previo o sustitución.
  - Este producto se destinará únicamente al uso para el cual ha sido diseñado. El fabricante no se responsabiliza de los posibles daños derivados de un uso indebido.
- La etiqueta con el número de serie o número de identificación está situada en embalaje (Ord. prod: XXXXXX)  
Numero de matrícula que tienen que indicar en cada demanda de intervención.**

- Voordat u het product gaat gebruiken, leest u dan eerst het handboek in alle aandacht door.
  - Bewaar het handboek altijd als naslagwerk.
  - De firma Glass Idromassaggio behoudt zich het recht voor, zonder voor aankondiging, het product aan te passen of te wijzigen.
  - Het product mag alleen gebruikt worden met het doel waarvoor het geproduceerd wordt. De fabrikant is niet verantwoordelijk voor eventuele schade ontstaan door oneigenlijk gebruik.
- Het etiket met het serienummer is gelegen in verpakking (Ord. prod: XXXXXX)  
Serienummer dient altijd vermeld te worden bij contact met de leverancier.**

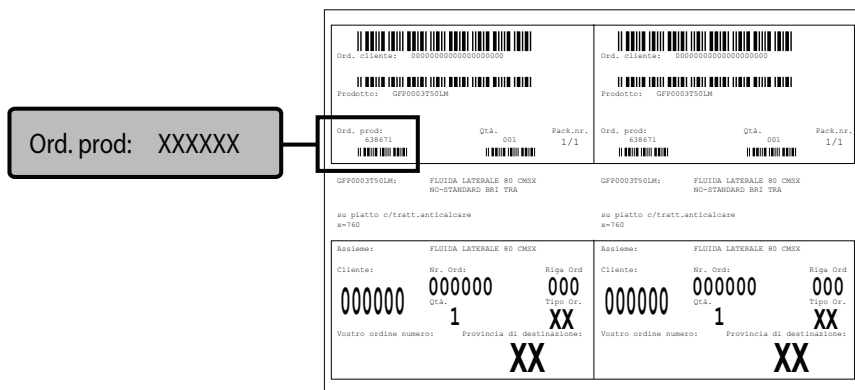

GLASS IDROMASSAGGIO Srl  
C.P.100 - 31046 ODERZO (TV) ITALY  
TEL. +39 0422.7146 r.a  
www.glassidromassaggio.com  
04\_12

