

MODE D'EMPLOI ORIGINAL

Plinthe chauffante électrique à socle



CE

À conserver pour un usage ultérieur

Table des matières

1	Identification	3
2	Dans ce mode d'emploi/instructions d'utilisation	7
3	Consignes de sécurité	9
4	Description du produit.....	11
5	Transport et emballage.....	13
6	Installation	13
7	Actions en cas d'urgence.....	21
8	Nettoyage.....	22
9	Dépannage et élimination des défauts.....	22
10	Mise hors service et démontage	23
11	Élimination.....	24
12	Documentation fournisseur	24

Liste des schémas

Figure 1:	Indications de position et sens (exemple pour la variante ECHL-3)	8
Figure 2:	Indications de position et sens (exemple pour la variante ECHL-6)	8
Figure 3 :	ECHL-3	11
Figure 4 :	ECHL-3D.....	12
Figure 5 :	ECHL-3L	12
Figure 6 :	ECHL-3LD.....	12
Figure 7 :	ECHL-6	12
Figure 8 :	ECHL-6D.....	12

1 Identification

1.1 Spécifications produit

Nom du produit Plinthe chauffée électriquement

Types de produits : ECHL-3, ECHL-3D, ECHL-3L,
ECHL 3LD, ECHL-6 et ECHL-
6D

Numéro de série :

Année de construction À partir de 2015

1.2 Fabricant

Nom du fabricant	Energy-com GmbH
Rue :	Drüdingstrasse 7b
Code postal, localité	49661 Cloppenburg
Pays :	Allemagne
Téléphone :	+49 (0) 44 71 / 900 28 55
Fax :	+49 (0) 44 71 / 900 45 06
E-mail :	info@energy-con.de

1.3 Indications concernant le mode d'emploi

Numéro du mode d'emploi :	---
Numéro de version :	0.5
établi le :	03.03.2015
Dernière modification le :	16.04.2015
Auteur :	A. Horbach

Toute reproduction ou utilisation partielle de contenus est soumise à autorisation.

Tous droits réservés. □ Copyright CE-CON, 2014

1.4 Déclaration UE à partir du 20.04.2016

Déclaration de conformité UE

D'après la directive basse tension 2014/35/CE, annexe IV

Fabricant	Energy-com GmbH	Identification de l'équipement électrique
	Drüdingstrasse 7b	Désignation : Plinthe chauffante électrique à socle
	49661 Cloppenburg	Fonction : Chauffage d'une pièce à vivre
	Allemagne	Numéro de série : 123
	Année de première fabrication : 2015	
		Types : ECHL-3, ECHL-3D, ECHL-3L, ECHL 3LD, ECHL-6 et ECHL-6D

La présente déclaration de conformité est établie sous la seule responsabilité du fabricant.

L'objet de la déclaration décrit ci-dessus est conforme à la législation communautaire d'harmonisation :

2014/35/UE	Législation des états membres concernant la mise à disposition sur le marché d'équipements électriques pour l'utilisation dans certaines limites de tension
2014/30/UE	Législation des États membres concernant la compatibilité électromagnétique

Référence aux normes harmonisées pertinentes appliquées ou aux autres spécifications techniques sur lesquelles s'applique la déclaration de conformité :

EN 60204-1	Sécurité des machines - Équipement électrique des machines - partie 1 : Exigences générales
------------	---

Cloppenburg, le 20.04.2016

Schrapper, Hannes, gérant

Lieu, date d'établissement

Nom, prénom, fonction

Signature

1.5 Déclaration CE jusqu'au 19.04.2016

Déclaration de conformité UE

D'après la directive basse tension 2006/95/EG, annexe IV

Fabricant	Energy-com GmbH	Identification de l'équipement électrique
	Drüdingstrasse 7b	Désignation : Plinthe chauffante électrique à socle
	49661 Cloppenburg	Fonction : Chauffage d'une pièce à vivre
	Allemagne	Numéro de série : 123
	Année de première fabrication : 2015	
		Types : ECHL-3, ECHL-3D, ECHL-3L, ECHL 3LD, ECHL-6 et ECHL-6D

La présente déclaration de conformité est établie sous la seule responsabilité du fabricant.

L'objet de la déclaration décrit ci-dessus est conforme à la législation communautaire d'harmonisation :

2006/95/CE	Législation des états membres concernant la mise à disposition sur le marché d'équipements électriques pour l'utilisation dans certaines limites de tension
2004/108/CE	Législation des États membres concernant la compatibilité électromagnétique

Référence aux normes harmonisées pertinentes appliquées ou aux autres spécifications techniques sur lesquelles s'applique la déclaration de conformité :

EN 60204-1	Sécurité des machines - Équipement électrique des machines - partie 1 : Exigences générales
------------	---

Cloppenburg, le 02.03.2015

Schrapper, Hannes, gérant

Lieu, date d'établissement

Nom, prénom, fonction

Signature

1.6 Marquage des produits

1.6.1 Consignes de sécurité

Ce mode d'emploi contient des consignes de sécurité attirant l'attention sur les risques résiduels qui ne peuvent pas être évités constructivement.

Le mode de représentation répond à la forme présentée ci-dessous. Vous trouverez des détails et des variantes de présentation au chapitre 2.1 Représentation des indications.

Vous trouverez les risques et les indications se rapportant effectivement au produit au chapitre 3.2.

Symboles	MOT-CLE	Description complémentaire
	DANGER	Description des types de danger ainsi que de leur source et le cas échéant des conséquences éventuelles.

1.6.2 Plaque signalétique

CE	Energy-com GmbH Drüdingstrasse 7b 49661 Cloppenburg	
Produktname		
Typ:	Gewicht:	Spannung:
Serien-Nr.:	Heizleistung:	Frequenz:
Baujahr:	Made in Germany	





Une plaque signalétique est apposée sur le produit. (Représenté à titre d'exemple)

Celle-ci contient les données d'identification que vous pouvez consulter aux chapitres 1.1, 1.2 4.3 et dans ce mode d'emploi.

2 Dans ce mode d'emploi/instructions d'utilisation

2.1 Représentation des consignes

Les consignes de sécurité sont représentées dans ce mode d'emploi par un pictogramme/symbole et un mot-clé en trois colonnes. Le terme d'avertissement décrit l'importance du danger qui menace.

Symboles	MOT-CLE	Description complémentaire
	DANGER	Danger imminent menaçant la vie et la santé des personnes (blessures sévères ou décès).
	INDICATION	Conseils d'utilisation et informations utiles concernant le produit.
	IMPORTANT	Obligations concernant le respect d'une conduite particulière dans l'utilisation en toute sécurité du produit.
	REFERENCE	Renvoi à un document particulier.

2.2 Représentation des indications de positions et de directions

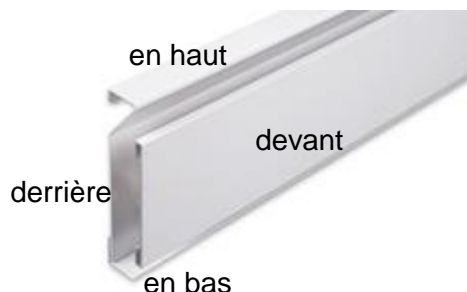

La représentation de position et le sens font référence à la position de l'opérateur et sur ce qu'il voit sur la partie apparente du produit.

Figure 1: Indications de position et sens (exemple pour la variante ECHL-3)



La représentation de position et le sens font référence à la position de l'opérateur et à la vue qu'il a sur la partie visible du produit.

Figure 2: Indications de position et sens (exemple pour la variante ECHL-6)



2.3 Pictogramme :

2.3.1 Signal d'obligation



	<p>Respecter le mode d'emploi Une référence à la documentation ou à la documentation spéciale.</p>
--	---

2.3.2 Signal d'avertissement

	<p>Signalisation d'un endroit dangereux Ce symbole n'est utilisé qu'avec une indication séparée en forme textuelle.</p>
--	--

	<p>Avertissement de tension électrique dangereuse</p> <p>La tension électrique est à un niveau tel qu'elle peut avoir des conséquences néfastes durables sur l'organisme humain.</p>
	<p>Avertissement du risque de surfaces chaudes</p> <p>La température de surface est élevée à un point tel qu'elle peut occasionner des blessures.</p>

3 Consignes de sécurité

	<p>DANGER</p>	<p>Le non-respect des indications contenues dans ce mode d'emploi peut avoir des conséquences graves pour les personnes ou l'environnement.</p>
	<p>AVERTISSEMENT</p>	<p>Attraper la fiche pour la retirer de la prise de manière inappropriée risque d'endommager la fiche de raccordement permettant le contact direct avec la tension électrique.</p>

3.1 Utilisation du produit



	IMPORTANT	<p>Utilisez le produit uniquement conformément à l'utilisation prévue et techniquement en parfait état du point de vue de la sécurité.</p> <p>C'est la seule manière d'assurer la sécurité de fonctionnement du produit !</p>
---	------------------	---

3.1.1 Conformité par rapport à l'utilisation prévue

Chauffage de locaux intérieurs secs sans charge mécanique, chimique ou physique particulières.

3.1.2 Mauvais usage raisonnablement prévisible

- Montage défectueux
- Modification arbitraire du raccordement électrique
- Utilisation d'un câble inadapté
- Nettoyage à l'eau courante
- Pas de nettoyage (obstrué par la poussière)
- Revêtement ou salissure au montage

	DANGER	<p>Une utilisation du produit non conforme peut entraîner de graves dommages !</p>
	INDICATION	<p>Le fabricant décline toute responsabilité en cas de dommages liés à une utilisation non conforme !</p>

Une utilisation différente de celle énoncée dans la rubrique « utilisation conforme à l'usage prévu » ou allant au-delà est non-conforme !

4 Description du produit

Ce chapitre décrit le montage et les fonctionnalités du produit et de ses éléments de commande ainsi que les données techniques. Veuillez le lire si possible à proximité de la machine. Cela vous permet de vous familiariser de manière optimale avec la machine.

4.1 Caractéristiques techniques

4.1.1 Alimentation électrique

Alimentation	230 V
Puissance de chauffage	Vous trouverez la puissance de chauffage installée sur la plaque signalétique du produit
Protection par fusibles	16 A

4.2 Conditions ambiantes

Conditions de fonctionnement et de stockage

Fonctionnement	Zone	Intérieur
	Température de l'air	0 °C à 45 °C
	Humidité de l'air	sans condensation

4.3 Variantes

Vous trouverez par ailleurs la désignation du type sur la plaque d'identification qui se situe derrière le panneau visuel sur le profil de montage.



Type : ECHL-3
 Hauteur : 150 mm
 Profondeur : 30 mm
 Puissance : 50 Watt à 400 Watt

Figure 3 : ECHL-3



Figure 4 : ECHL-3D

Type : ECHL-3D
Hauteur : 270 mm
Profondeur : 30 mm
Puissance : 100 Watt à 800 Watt



Figure 5 : ECHL-3L

Type : ECHL-3L
Hauteur : 190 mm
Profondeur : 40 mm
Puissance : 50 Watt à 400 Watt



Figure 6 : ECHL-3LD

Type : ECHL-3LD
Hauteur : 300 mm
Profondeur : 40 mm
Puissance : 100 Watt à 800 Watt



Figure 7 : ECHL-6

Type : ECHL-6
Hauteur : 150 mm
Profondeur : 60 mm
Puissance : 100 Watt à 800 Watt





Figure 8 : ECHL-6D



Type : ECHL-6D
Hauteur : 270 mm
Profondeur : 60 mm
Puissance : 200 Watts à 1600 Watts

5 Transport et emballage

Le chapitre porte sur l'emballage et le transport du produit du lieu de fabrication au lieu d'installation.

	<p>DANGER</p>	<p>Le transport du produit n'est autorisé que lorsque celui-ci est hors tension</p>
	<p>INDICATION</p>	<p>Éliminez les matériaux d'emballage conformément à la réglementation locale.</p>

6 Installation

	<p>DANGER</p>	<p>Le produit ne peut être mis en service que dans un état visiblement parfait et entièrement monté.</p>
	<p>DANGER</p>	<p>Si le système de régulation de température doit être utilisé et si celui-ci utilise un autre système de raccordement en utilisant le câble fourni, un électricien qualifié doit alors être consulté pour l'installation.</p>

6.1 Outils pour le montage

Pour le montage vous avez besoin des outils suivants qui ne sont pas fournis :



- Des gants
- un niveau à bulle
- un outil de mesure
- une perceuse avec un foret adapté au matériau de paroi
- un tournevis

6.2 Montage de la gamme de produits ECHL-3

	<p>DANGER</p>	<p>Lors du montage, il est nécessaire de veiller à l'intégrité du système électrique. En cas de dommage sur un ou plusieurs conducteurs, la plinthe chauffante doit être remise en état par un électricien qualifié.</p>
---	----------------------	--

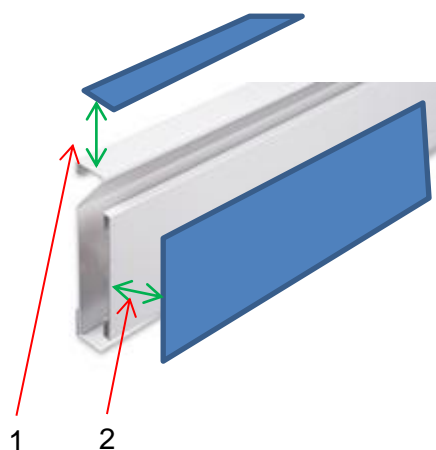

Distance minimale :

Position 1 - 100 mm

Position 2 - 50 mm

Déballez le produit





Retirez le panneau avant de la plinthe chauffante en tirant sur le bord supérieur comme représenté sur la figure. Veillez ne pas arracher le câblage.

Positionnez le profil de montage au mur et veillez à un positionnement droit contre la paroi.

Il faut par ailleurs veiller à ce que la plinthe soit installée au-dessus du revêtement de sol.

Si plusieurs plinthes de chauffage doivent être installées côte à côte, reliez-les avec les éléments de raccordement fournis.

	<p>DANGER</p>	<p>Veillez à l'intervalle minimum entre les plinthes de chauffage sinon il peut se produire une accumulation de chaleur.</p>
	<p>INDICATION</p>	<p>Utilisez lors du perçage des protections oculaires et auditives.</p>



Percez les trous avec un foret de 8 mm à environ 60 mm de profondeur dans le mur.

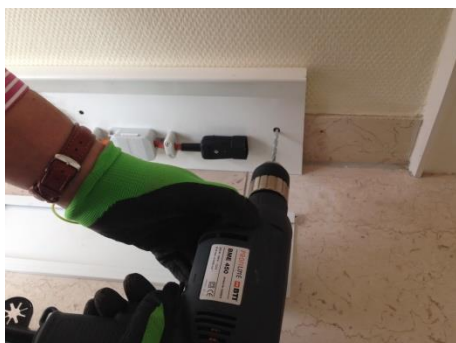

Introduisez les chevilles fournies dans les trous percés et poussez-les complètement dans le trou.

Fixez le profil de montage en le vissant avec les vis fournies.

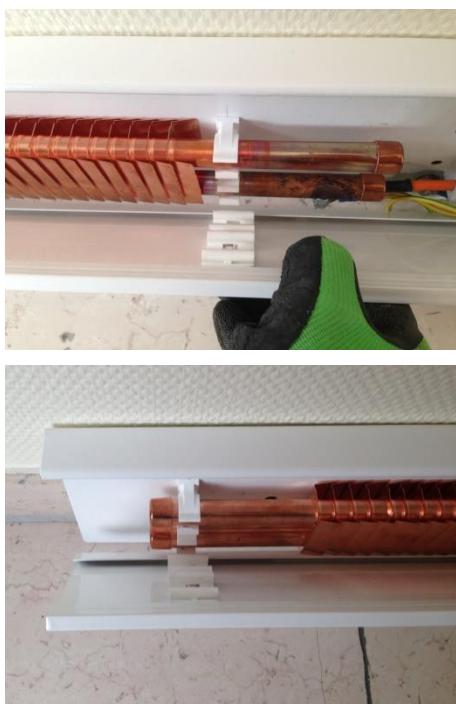

Vérifiez qu'aucun câble lâche ne pend en dessous.

La mise à la terre (câble vert-jaune) doit être reliée au panneau de recouvrement. Si ce n'est pas le cas, reliez le câble avec le raccordement sur le panneau de recouvrement.

Remontez le panneau avant.

Pour ce faire, placez les ergots en plastique situés sur le côté inférieur sur la fixation (voir la figure de gauche) et basculez le panneau avant sur la plaque de montage.

Appuyez jusqu'à ce que la fixation soit enclenchée.

Veillez en même temps à ce que toutes les fixations soient enclenchées.

6.3 Montage de la gamme de produits ECHL-6

	<p>DANGER</p>	<p>Lors du montage, il est nécessaire de veiller à l'intégrité du système électrique. En cas de dommage sur un ou plusieurs conducteurs, la plinthe chauffante doit être remise en état par un électricien qualifié.</p>
---	----------------------	--

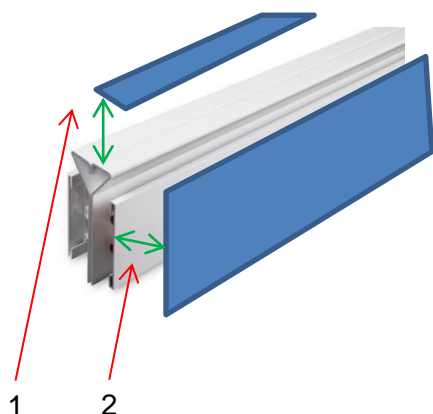

Distance minimale :

Position 1 - 100 mm

Position 2 - 50 mm (pour les deux côtés)

Déballez le produit



Retirez le panneau avant de la plinthe chauffante en tirant sur le bord supérieur comme représenté sur la figure.

Veillez ne pas arracher le câblage.



Positionnez le profil de montage sur le sol et veillez à un positionnement droit sur le sol.

Si plusieurs plinthes de chauffage doivent être installées côte à côte, reliez-les avec les éléments de raccordement fournis.

	<p>DANGER</p>	<p>Veillez à l'intervalle minimum entre les plinthes de chauffage sinon il peut se produire une accumulation de chaleur.</p>
	<p>INDICATION</p>	<p>Utilisez lors du perçage des protections oculaires et auditives.</p>

Percez les trous avec un foret de 8 mm à environ 60 mm de profondeur dans le sol.

Introduisez les chevilles fournies dans les trous percés et poussez-les complètement dans le trou.

Fixez le profil de montage en le vissant avec les vis fournies.



Remontez le panneau avant.

Pour ce faire, placez les ergots en plastique situés sur le côté inférieur sur la fixation (voir la figure de gauche) et basculez le panneau avant sur la plaque de montage.

Appuyez jusqu'à ce que la fixation soit enclenchée.

Veillez en même temps à ce que toutes les fixations soient enclenchées.

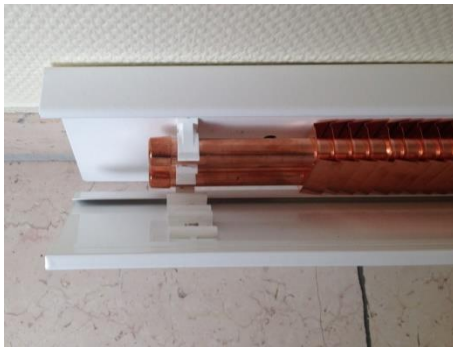

(Représenté à titre d'exemple)

6.4 Raccordement de l'alimentation électrique

	<p>DANGER</p>	<p>La plinthe chauffante ne peut être utilisée qu'avec le câble fourni.</p>
---	----------------------	---



(Représenté à titre d'exemple)

Retirez le panneau avant de la plinthe chauffante en tirant sur le bord supérieur comme représenté sur la figure.



(Représenté à titre d'exemple)

Insérez le câble fourni dans le raccord correspondant



Remontez le panneau avant.

Pour ce faire, placez les ergots en plastique situés sur le côté inférieur sur la fixation (voir la figure de gauche) et basculez le panneau avant sur la plaque de montage.

Appuyez jusqu'à ce que la fixation soit enclenchée.

Veillez en même temps à ce que toutes les fixations soient enclenchées.



(Représenté à titre d'exemple)



Insérez la fiche dans la prise adéquate de votre raccordement domestique

(Représenté à titre d'exemple)

	<p>INDICATION</p>	<p>Dès que la plinthe chauffante est raccordée à l'alimentation électrique, elle chauffe toujours à pleine puissance, un réglage de température n'est pas possible sans accessoire.</p>
---	--------------------------	---

6.5 Séparation de l'alimentation électrique

	DANGER	Retirer la fiche de la prise uniquement en la saisissant par la poignée prévue à cet effet. Si vous tirez sur le câble, il peut être endommagé.
---	---------------	---





Retirez la fiche de la prise Schuko

(Représenté à titre d'exemple)

7 Actions en cas d'urgence

	INDICATION	En cas de nécessité, la plinthe chauffante peut être coupée de l'alimentation électrique en tirant sur la fiche secteur.
---	-------------------	--

8 Nettoyage

	DANGER	Pendant le nettoyage à l'eau, cette eau peut pénétrer dans la plinthe chauffante et provoquer un danger.
	DANGER	Nettoyez le produit uniquement à l'état débranché et refroidi.

La plinthe chauffante peut également être nettoyée avec un chiffon sec ou légèrement humide. Des détergents doux peuvent être utilisés en cas de salissures importantes.

	INDICATION	Vérifiez avant le nettoyage la résistance des couleurs à un endroit non apparent.
--	-------------------	---

9 Dépannage et élimination des défauts

	REFERENCE	En cas de doute, adressez-vous au fabricant (voir chapitre 1.2).
---	------------------	--

9.1 Élimination des défauts

	DANGER	Chaque dépannage par élimination des défauts doit être exclusivement effectué par un électricien qualifié.
---	---------------	--

L'aperçu suivant donne des informations concernant les pannes, leur origine et les remèdes :

Panne	origine possible	élimination du défaut
La plinthe chauffante ne chauffe pas	- La plinthe chauffante n'est pas raccordée électriquement	- Raccordez la plinthe chauffante à l'alimentation électrique à l'aide du câble fourni.

Panne	origine possible	élimination du défaut
La protection contre la surintensité se déclenche	- Un défaut se présente dans le système de chauffage	- Consulter un électricien qualifié
Le panneau avant ne tient pas au profil de montage	- Les éléments de fixations sont cassés	- Contacter le fabricant pour obtenir les pièces de rechange correspondantes.
Un câble jaune/vert est suspendu au produit sans raccordement	- Surexploitation mécanique du conducteur	- Mettre immédiatement la plinthe chauffante hors service et consulter un électricien qualifié

10 Mise hors service et démontage

	<p>DANGER</p>	<p>Les travaux sur la plinthe chauffante ne peuvent être effectués que lorsque celle-ci a été mise hors tension.</p>
--	----------------------	--



(Représenté à titre d'exemple)



Mettez le produit hors tension

- ✓ Le produit est désormais hors service

Démontez le produit en desserrant les vis

✓ Le produit est désormais démonté

11 Élimination



	<p>DANGER</p>	<p>Une élimination inappropriée peut provoquer des dommages importants sur les personnes et sur l'environnement.</p>
	<p>REFERENCE</p>	<p>Respectez pour l'élimination des matières premières et consommables les réglementations et indications locales mentionnées sur les fiches de données de sécurité.</p>

Les points suivants doivent être respectés pour l'élimination appropriée :

- Les matières premières et les consommables doivent être éliminés de manière adéquate suivant les fiches de données de sécurité.
- Les matériaux doivent être séparés après avoir été triés pour être envoyés au recyclage suivant les réglementations locales.

	<p>INDICATION</p>	<p>En cas de doute concernant le mode d'élimination, veuillez vous adresser au fabricant ou à l'entreprise d'enlèvement locale.</p>
---	--------------------------	---

12 Documentation fournisseur

	<p>DANGER</p>	<p>Le non-respect des indications contenues dans la documentation des pièces fournies peut provoquer des dommages importants sur les personnes, sur l'environnement ou sur le produit.</p>
	<p>REFERENCE</p>	<p>En cas de doute, adressez-vous au service clientèle ou au fabricant.</p>