

EventAir 2.0/2.0^{SE} / EvenTwinAir Regelung 2.0

Dezentrale Wohnraumlüftung



Montage- und Bedienungsanleitung

Montage- und Bedienungsanleitung

Inhaltsverzeichnis

1.	Lieferumfang	3
2.	Informationen für Benutzer	3
2.1	Sicherheits- und Warnhinweise	3
2.1.1	Bestimmungsgemäße Verwendung	4
2.1.2	Symbole und Schreibweisen	4
3.	Bedienung	5
4.	Montage	6
5.	Elektrischer Anschluss	7
5.1	EventAir 2.0 Lüftungseinheit(en) an die Regelung 2.0 anschließen	8
5.2	EventAir 2.0 ^{SE} Lüftungseinheit(en) an die Regelung 2.0 anschließen	9
5.3	EventTwinAir Lüftungseinheit(en) an die Regelung 2.0 anschließen	10
5.4	EventAir 2.0 mit Erweiterungs-Set	11
5.5	EventAir 2.0 ^{SE} mit Erweiterungs-Set	12
5.6	EventTwinAir	13
5.7	EventAir 2.0 und EventTwinAir mit Erweiterungs-Set	14
5.8	EventAir 2.0 ^{SE} und EventTwinAir mit Erweiterungs-Set	15
5.9	Übersichtsmatrix EventAir 2.0	16
5.10	Übersichtsmatrix EventAir 2.0 ^{SE}	17
6.	Badlüfterbetrieb	18
6.1	Externer Digitaleingang	18
7.	Sensorbetrieb mit externen Luftqualitätssensoren	19
8.	Einstellungen	20
8.1	Drehkodierschalter einstellen	20
8.2	Angeschlossene EventAir 2.0 Lüftungseinheiten aktivieren	21
8.3	DIP-Schalter einstellen	22
8.4	Angeschlossene EventTwinAir Lüftungseinheiten aktivieren	22
8.5	Angeschlossene Luftqualitätssensoren aktivieren	23
8.6	Automatischer Bypass	23
8.7	Lüftungsbetrieb einstellen	24
8.7.1	Funktion „Sommerbetrieb“	24
8.7.2	Funktion „Winterbetrieb“	25
8.7.3	Funktion „Abluftbetrieb“ EventTwinAir	25
9.	Wartung	26
9.1	Filtereinsatz	26
9.1.1	Filtereinsatz entnehmen EventAir 2.0 / EventAir 2.0 ^{SE}	26
9.1.2	Filtereinsatz entnehmen EventTwinAir	27
10.	Betriebsstundenzähler	28
11.	Fehlerbehebung	28
12.	Technische Daten	29

1. Lieferumfang

- **Regelung**
- Montageanleitung
- Inbetriebnahme- und Wartungsprotokoll

Für das Gesamtsystem werden folgende Produkte benötigt:

- **Regelung**
- Lüftungseinheit
- Wanddurchführung
- Innenblende
- Außenhaube
- Luftqualitätssensor (optional)

2. Informationen für Benutzer

Der Einsatz des Gerätes ist nur für den bestimmungsgemäßen Verwendungszweck zulässig. Unsachgemäßer Gebrauch, mangelhaft ausgeführte Installations- bzw. Wartungsarbeiten sowie bauliche Veränderungen können Funktion und Sicherheit der Lüftungseinheit beeinträchtigen und führen zur Erlöschung von Gewährleistungsansprüchen. Überprüfen Sie vor der Installation des Gerätes die Lieferung hinsichtlich Vollständigkeit und Unversehrtheit und wenden Sie sich bei fehlenden oder beschädigten Teilen direkt an Ihren Lieferanten.

2.1 Sicherheits- und Warnhinweise

- Lesen Sie diese Anleitung genau und vollständig durch, bevor Sie mit der Installation beginnen.
- Transport: Um alle Teile vor Beschädigungen zu schützen, sollten sie bis zum Montageort in der Originalverpackung bleiben. Durch Erschütterung sowie Sturz können innere Teile beschädigt werden.
- Beschädigte Geräte oder Teile dürfen nicht in Betrieb genommen werden.
- Die Sicherheitsaufkleber und Typenschilder dürfen nicht entfernt werden.
- Das Gerät ist im Auslieferungszustand nicht betriebsbereit und muss erst durch eine Elektrofachkraft angeschlossen werden.
- Montage- und Wartungsarbeiten der dazugehörigen Lüftungseinheit dürfen nur durch ausgebildete Fachkräfte unter Einhaltung der Vorschriften zur Arbeitssicherheit und Unfallverhütung ausgeführt werden.
- Alle Montage- und Installationsarbeiten müssen grundsätzlich im spannungslosen Zustand erfolgen.
- Lüftungssysteme dürfen nur im Gebäudeinneren montiert und betrieben werden. Beachten Sie bei der Auswahl des Gerätestandortes, dass die Lüftungseinheit für Revisions- und Wartungsarbeiten zugänglich ist.
- Die Gerätemontage in Nähe entzündlicher Flüssigkeiten oder Gase ist nicht zulässig.
- Beachten Sie bei der Montage der Lüftungseinheiten die anerkannten Regeln der Technik (ARdT) bezüglich Geräteinstallation, Elektroarbeiten, Brandschutz sowie die Vorgaben zur Lüftung von Wohnungen (DIN 1946-6).

2.1.1 Bestimmungsgemäße Verwendung

Die **Regelung 2.0** kann zur Ansteuerung von bis zu 6 **EventAir 2.0** und bis zu 4 **EventTwinAir** eingesetzt werden. Zusätzlich können bis zu 2 Erweiterungs-Sets an die **Regelung 2.0** angeschlossen werden. Je Erweiterungs-Set dürfen max. 6 Ventilatoren angeschlossen werden (**EventAir 2.0** = 1 x Ventilator, **EventTwinAir** = 2 x Ventilatoren), wodurch bis zu max. 18 Lüftungseinheiten angesteuert werden können (siehe Kap. **Übersichtsmatrix**).

Die **Regelung 2.0** kann in einer einfachen Hohlwanddose montiert werden. Eine andere oder darüber hinausgehende Benutzung gilt als nicht bestimmungsgemäß. Für hieraus resultierende Schäden haftet der Hersteller/ Lieferant nicht.

2.1.2 Symbole und Schreibweisen

Ein Warnhinweis setzt sich zusammen aus einem Signalwort und einem Warnsymbol sowie Text, der das Ausmaß der Gefährdung beschreibt:

SIGNALWORT



Art und Quelle der Gefährdung

Folgen der Nichtbeachtung des Warnhinweises.

- Gegenmaßnahme, die ergriffen werden muss, um die Gefährdung zu vermeiden.
- ggf. weitere Gegenmaßnahmen ...

Es sind die folgenden Gefährdungsstufen vorhanden:

GEFAHR

kennzeichnet eine unmittelbare Gefährdung, die Tod oder schwere Verletzungen zur Folge haben wird, wenn sie nicht vermieden wird.

WARNUNG

kennzeichnet eine mögliche Gefährdung, die Tod oder schwere Verletzungen zur Folge haben kann, wenn sie nicht vermieden wird.

VORSICHT

kennzeichnet eine Gefährdung, die leichte oder mittlere Verletzungen zur Folge haben kann, wenn sie nicht vermieden wird.

Achtung!

kennzeichnet eine Gefährdung, die Funktionsstörungen und / oder Sachschaden zur Folge haben kann, wenn sie nicht vermieden wird.

Hinweis







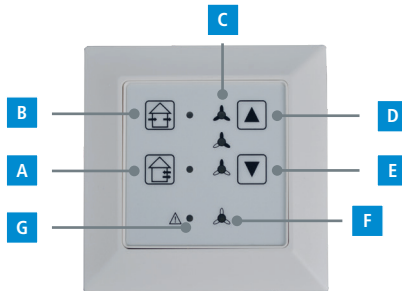





kennzeichnet nützliche und weitergehende Informationen sowie Anwendungstipps, jedoch keine Sicherheitshinweise.

3. Bedienung

- A** Funktionstaste mit Meldeleuchte „Winterbetrieb“
- B** Funktionstaste mit Meldeleuchte „Sommerbetrieb“
- C** Meldeleuchten Leistungsstufen
- D** Funktionstaste Leistungsstufe „AUF“
- E** Funktionstaste Leistungsstufe „AB“
- F** Meldeleuchte „AUS / Mindestlüftung“
- G** Meldeleuchte „Filterwechsel / Störung“



Taste / Symbol	Beschreibung
	<p>Taste ▲ drücken: Die angeschlossenen Geräte auf Mindestlüftung einschalten.</p> <p>Taste ▲ erneut drücken: Die nächst höhere Leistungsstufe anwählen.</p> <p>Taste ▲ 3 Sekunden gedrückt halten: Die Intensivlüftung (Stufe 5) aktivieren.</p>
	<p>Taste ▼ drücken: Das Gerät auf die nächst niedrigere Leistungsstufe zurück stellen.</p> <p>Taste ▼ erneut drücken: Das Gerät ausschalten.</p>
	<p>Taste ▼ 3 Sekunden gedrückt halten: Die Funktion „Sleep-Timer“ aktivieren. Die Anzeige der Leistungsstufe bleibt erhalten und die unterste LED pulsiert. Nach zwei Stunden schaltet das Gerät zurück in die zuletzt eingeschaltete Leistungsstufe.</p> <p>Taste ▲ drücken: Löscht den „Sleep Timer“ und schaltet das Gerät wieder in den normalen Betrieb.</p>
	<p>Taste ☰ drücken: Das Gerät auf Zu- oder Abluftbetrieb* ohne Wärmerückgewinnung („Sommerbetrieb“) einstellen. Der Sommerbetrieb wird 8 Stunden nach seiner Aktivierung automatisch in den Winterbetrieb zurückgeschaltet.</p> <p>Taste ☰ erneut drücken: Den „Sommerbetrieb“ um weitere 8 Stunden verlängern.</p> <p>* bei EventAir 2.0 abhängig von der Einstellung am Drehkodierschalter.</p>
	<p>Taste ☳ drücken: Das Gerät auf wechselweisen Zu- / Abluftbetrieb mit Wärmerückgewinnung (Winterbetrieb) einstellen. Während der Heizperiode sollte das Gerät konstant in dieser Einstellung betrieben werden.</p>

Taste / Symbol	Beschreibung
	<p> leuchtet: Das Gerät befindet sich in der Leistungsstufe 4.</p> <p> pulsiert: Das Gerät befindet sich in der Leistungsstufe 5 und wird eine Stunde nach ihrer Aktivierung automatisch in Leistungsstufe 4 zurückgeschaltet.</p>
	<p> leuchtet: Das Gerät befindet sich in der Leistungsstufe 3.</p>
	<p> leuchtet: Das Gerät befindet sich in der Leistungsstufe 2.</p>
	<p> leuchtet: Das Gerät befindet sich in der Leistungsstufe 1.</p> <p> pulsiert und die Anzeige  oder  erlischt: Die angeschlossenen Geräte sind ausgeschaltet. Ist die Stufe AUS gesperrt kann diese Option nicht angewählt werden.</p>
	<p>Anzeige ● leuchtet dauerhaft: Weist auf eine fällige Überprüfung / Reinigung des Filtereinsatzes der Lüftungseinheit hin (siehe Kap. Wartung).</p> <p>Anzeige ● blinkt: Signalisiert eine Funktionsstörung am Bedienteil der Regelung. Die Steuerelektronik bzw. das Bedienteil müssen durch eine Elektrofachkraft überprüft werden (siehe Kap. Fehlerbehebung).</p>

4. Montage

Hinweis	<p>Vor der Montage von Lüftungssystemen sollte ein Lüftungskonzept erstellt werden aus dem</p> <ul style="list-style-type: none"> • die Anzahl der Lüftungseinheiten, • deren Einbauort, • das Lüftungsprinzip (Querlüftung, Einzelraumlüftung) und • die Position / Anzahl der zugehörigen Regelungen zu entnehmen sind.
---------	---

Die **Regelung 2.0** ist zur Montage in einer einfachen Hohlwanddose konzipiert.

Achtung!	<p>Auch in Kombination mit den Erweiterungs-Sets dürfen in Summe max. 18 EventAir 2.0 von einer Regelung 2.0 betrieben werden.</p> <p>Die Regelung 2.0 ist nicht kompatibel mit gängigen Schalterprogrammen. Die Installation des Erweiterungs-Sets empfiehlt sich in einer Elektronikdose.</p>
----------	--

5. Elektrischer Anschluss

GEFAHR



Verletzungsgefahr durch Strom!

Es besteht Verletzungsgefahr durch elektrischen Strom.

- Vor der Ausführung elektrischer Arbeiten ist die Spannungsversorgung zu unterbrechen und vor Wiedereinschaltung zu sichern.
- Das Gerät ist im Auslieferungszustand nicht betriebsbereit und muss erst durch eine Elektrofachkraft angeschlossen werden.
- Die elektrische Installation darf nur von sachkundigen Personen gemäß den geltenden gesetzlichen Vorgaben vorgenommen werden.
- Die Installation muss den nationalen und/oder lokalen elektrischen Vorschriften entsprechen.
- Ein Fehlerstrom-Schutzschalter (Nennfehlerstrom ≤ 30 mA) ist für jeden Stromkreis erforderlich.

Die Versorgungsspannung der **Regelung 2.0** beträgt 230 V/50 Hz. Es sind folgende Vorgaben einzuhalten:

- Die Steuerung der Lüftungseinheiten erfolgt durch 12 V Gleichspannung (DC), die Lüftungseinheiten dürfen daher keinesfalls mit der 230 V Netzspannung der Steuerelektronik verbunden werden.
- Bei Installation und Wartungsarbeiten muss eine allpolige Trennung vom Netz mit mindestens 3 mm Kontaktöffnungsweite vorgenommen werden.
- Als Anschlussleitung für die **EventTwinAir** und die **EventAir 2.0** Lüftungseinheiten wird eine Leitung mind J-Y(ST)Y 2x2x0,6 mm bis zu einer Anbindelänge von 30 Metern empfohlen.
- Als Zuleitung wird eine Mantelleitung 3 x 1,5 mm² (z. B. NYM-J 3 x 1,5 mm²) empfohlen.

Die **Regelung 2.0** ist als ortsfestes Betriebsmittel mit fest verlegten Leitungen anzuschließen.

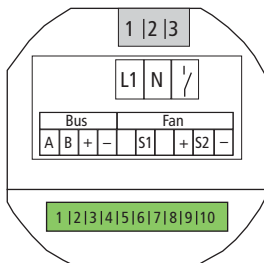

Anschlussklemmen

1	RS485-A
2	RS485-B
3	12V Bus
4	GND Bus
6	PWM A S1*
8	12V*
9	PWM B S2*
10	GND*

Netzklemmen

1	L1
2	N
3	Externer Eingang L1' muss phasengleich zu L1 sein!

* Anschlüsse bei der **EventAir 2.0^{SE}**

Der Anschluss der **EventAir 2.0 /^{SE}** erfolgt in paarweiser Zuordnung. Im paarweisen Betrieb arbeitet eine Lüftungseinheit des Gerätepaars im Zuluftbetrieb, das zugeordnete zweite Gerät im Abluftbetrieb.

Die Lüfttrichtungen beider Geräte werden im Intervall gewechselt. Bei Einsatz mehrerer Geräte kann so eine Querlüftung erfolgen, um z. B. im Sommer kühle Außenluft in den Nachtstunden ins Gebäude zu fördern.

5.1 EventAir 2.0 Lüftungseinheit(en) an die Regelung 2.0 anschließen

Bei der Verwendung von **EventAir 2.0**-Geräten erfolgt der Anschluss über die Anschlussklemmen 1 bis 4 (BUS). Hierzu sind max. 10 **EventAir 2.0** Lüftungseinheiten parallel an Steckverbindung 1 (RS485-A), 2 (RS485-B), 3 (12V Bus) und 4 (GND)(BUS) anzuschließen und mit der Geräteelektronik des jeweiligen Lüftungsgerätes wie dargestellt zu verbinden:

- A** Regelung
- B** Drehkodierschalter
- C** Lüftungsgerät **EventAir 2.0**
- D** Anschlüsse **Regelung**
- E** Anschlüsse Lüftungsgerät **EventAir 2.0**

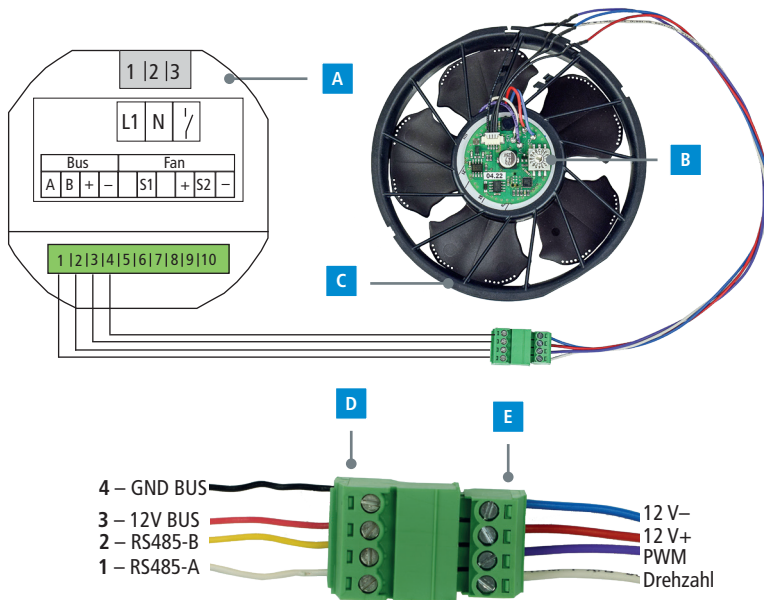

Es können max. 6 **EventAir 2.0** Lüftungseinheiten mit der **Regelung 2.0** betrieben werden. Eine Erweiterung mittels Erweiterungs-Set auf bis zu 10 Geräte ist möglich.



Bei Anschluss mehrerer **EventAir 2.0** Lüftungseinheiten muss die Adresse am Drehkodierschalter (B) eingestellt werden. An diesem kann eine Zuordnung der Luftichtung vorgenommen werden (siehe Kap. **Drehkodierschalter einstellen**).

Achtung!

Jede Adresse darf nur einmal zugeordnet werden! Notieren Sie Zuordnungen zu Adress-Einstellungen unbedingt im Inbetriebnahme- und Wartungsprotokoll!

5.2 EventAir 2.0^{SE} Lüftungseinheit(en) an die Regelung 2.0 anschließen

Bei der Verwendung von **EventAir 2.0^{SE}**-Geräten erfolgt der Anschluss über die Anschlussklemmen **6, 8, 9 und 10**. Hierzu sind max. 18 **EventAir 2.0^{SE}** Lüftungseinheiten parallel an Steckverbindung **6 (S1)**, **8 (12V+)**, **9 (S2)** und **10 (12V-)** anzuschließen und mit der Geräteelektronik des jeweiligen Lüftungsgerätes wie dargestellt zu verbinden:

- A** Regelung
- B** Kippschalter
- C** Lüftungsgerät **EventAir 2.0^{SE}**
- D** Anschlüsse **Regelung**
- E** Anschlüsse Lüftungsgerät **EventAir 2.0^{SE}**

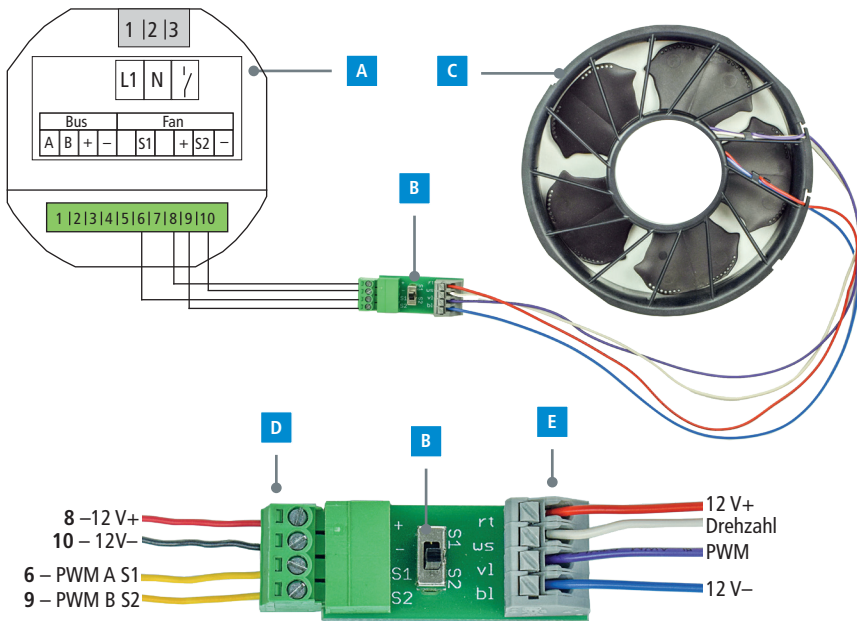

Es können max. 6 **EventAir 2.0^{SE}** Lüftungseinheiten mit der **Regelung 2.0** betrieben werden. Eine Erweiterung mit zwei Erweiterungs-Sets auf bis zu 18 Geräte ist möglich.

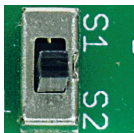

Über den Kippschalter (B) kann die Luftrichtung im Querlüftungsbetrieb bestimmt werden:

S1 = Abluftgerät

S2 = Zuluftgerät

5.3 EvenTwinAir Lüftungseinheit(en) an die Regelung 2.0 anschließen

Bei der Verwendung von **EvenTwinAir** Geräten erfolgt der Anschluss über die Anschlussklemmen 1 bis 4 (BUS). Eine Zuordnung der Lüfrichtung ist nicht notwendig.

Es können max. 4 **EvenTwinAir** Lüftungseinheiten mit der **Regelung 2.0** betrieben werden.

Hierzu sind max. 2 **EvenTwinAir** Lüftungseinheiten parallel an Steckverbindung 1 (RS485-A), 2 (RS485-B), 3 (12V Bus), 4 (GND)(BUS) anzuschließen und mit der Geräteelektronik des jeweiligen Lüftungsgerätes zu verbinden:

- A** Regelung
- B** DIP-Schalter
- C** Anschlüsse Lüftungsgeräte **EvenTwinAir**
(oberer / unterer Ventilator)

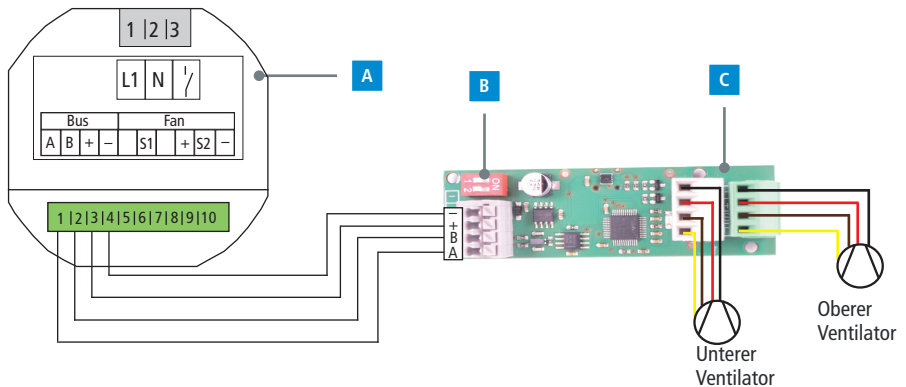

Der Anschluss der **EvenTwinAir** Lüftungseinheiten an der BUS-Leitung der **Regelung 2.0** erfolgt zentral an der Geräteelektronik. An den Steckverbindungen der Geräteelektronik werden beide Ventilatoren angeschlossen und die Geräteadresse vergeben.

Achtung!

Jede Adresse darf pro Lüftungsgerät nur einmal zugeordnet werden! Notieren Sie Zuordnungen zu Adress-Einstellungen unbedingt im Inbetriebnahme- und Wartungsprotokoll!

5.4 EventAir 2.0 mit Erweiterungs-Set

Achtung!

Massen (Minus) des Erweiterungs-Sets und der **Regelung 2.0** müssen verbunden sein.
+12V für Fan4-9 wird über das Erweiterungs-Set versorgt.
 Es können max. 10 **EventAir 2.0** Lüftungseinheiten mit der **Regelung 2.0** betrieben werden.
 An einem Erweiterungs-Set dürfen max. 6 Lüftungseinheiten betrieben werden.

A Regelung

B EventAir 2.0

C Erweiterungs-Set

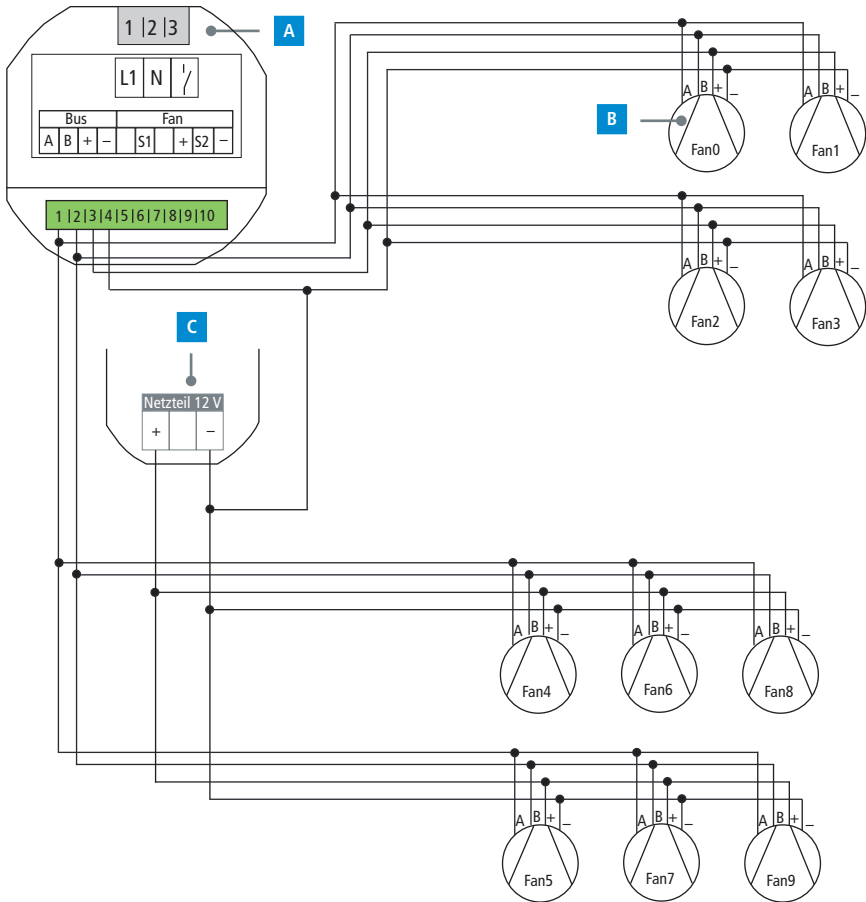

5.5 EventAir 2.0^{SE} mit Erweiterungs-Set

Achtung!

Massen (Minus) des Erweiterungs-Sets und der **Regelung 2.0** müssen verbunden sein.
+12V für **Fan4-9** wird über das Erweiterungs-Set versorgt.

Es können max. 18 **EventAir 2.0^{SE}** Lüftungseinheiten mit der **Regelung 2.0** betrieben werden. An einem Erweiterungs-Set dürfen max. 6 Lüftungseinheiten betrieben werden.

A Regelung

C Erweiterungs-Set

B EventAir 2.0^{SE}

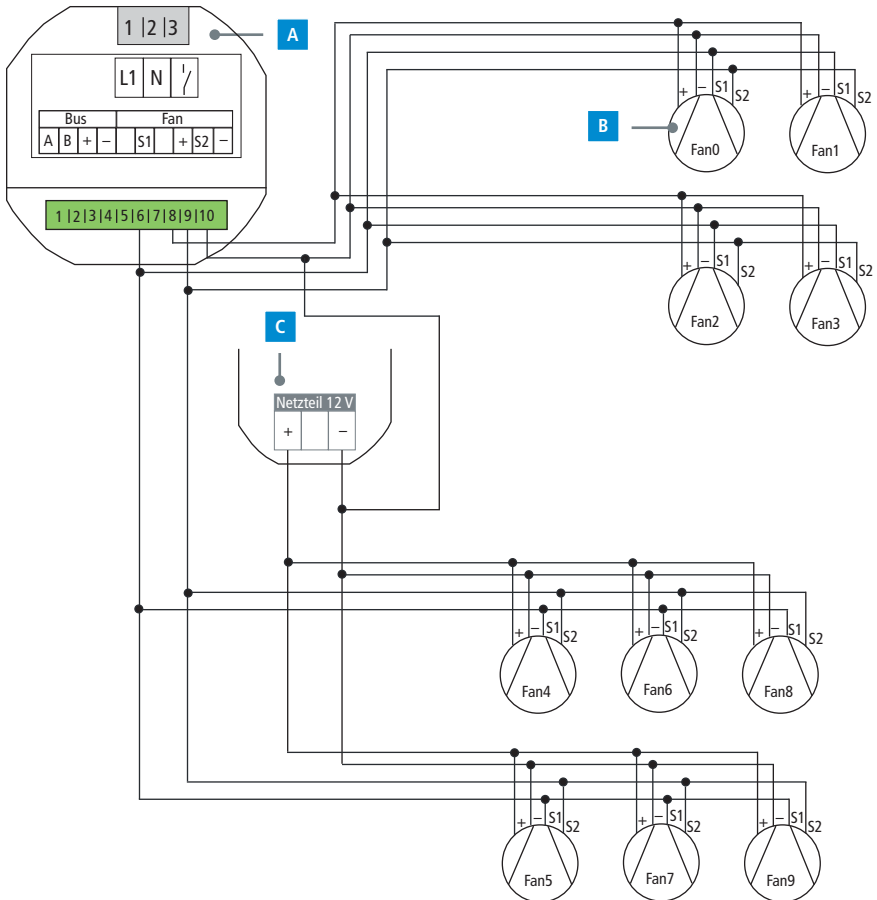

5.6 EvenTwinAir

Achtung!

Es können max. 4 **EvenTwinAir** an den Steckverbindungen 1 (**RS485-A**), 2 (**RS485-B**), 3 (**12V Bus**) und 4 (**GND**)(**BUS**) angeschlossen werden.

Wenn Sie mehr als 4 **EvenTwinAir** betreiben wollen, planen Sie bitte eine zusätzliche **Regelung 2.0** ein.

A Regelung

B EvenTwinAir

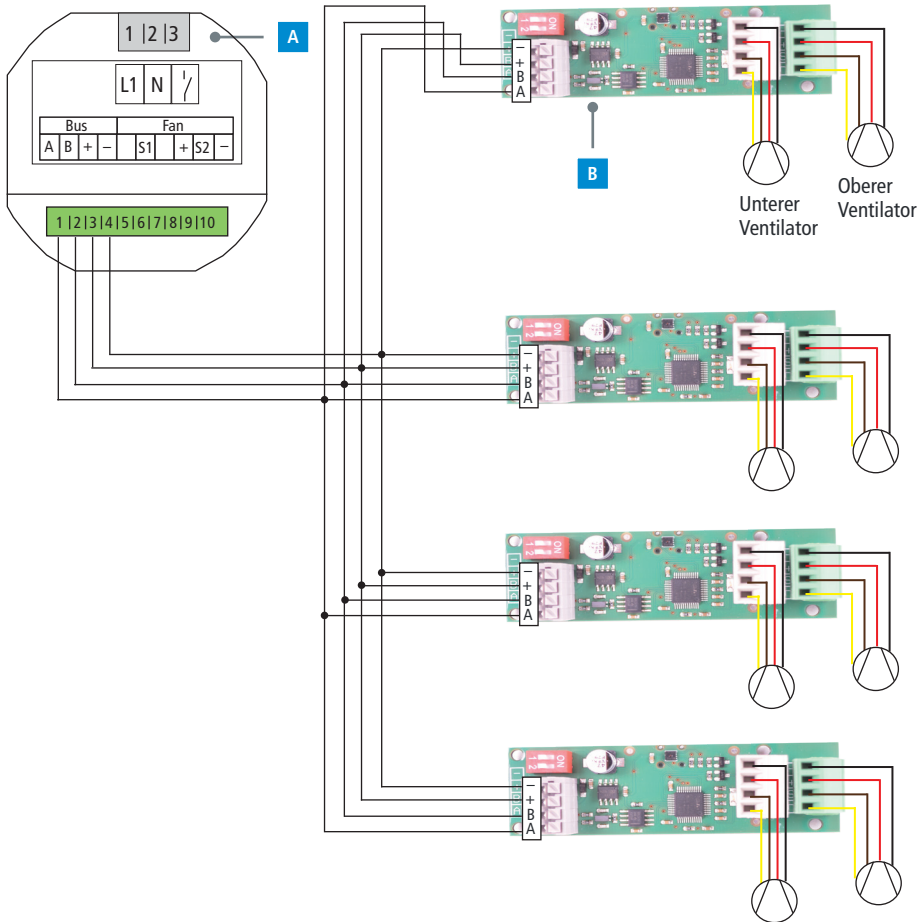

5.7 EventAir 2.0 und EvenTwinAir mit Erweiterungs-Set

Achtung!

Massen (Minus) des Erweiterungs-Sets und der **Regelung 2.0** müssen verbunden sein.
 Die **EventAir 2.0** Geräte (**Fan0-3**) werden über das Erweiterungs-Set mit 12 V versorgt.
EvenTwinAir 1+2 an den Steckverbindungen 1 (**RS485-A**), 2 (**RS485-B**), 3 (**12V Bus**) und 4 (**GND**)(**BUS**) anschließen.
EvenTwinAir 3 an den Steckverbindungen 1 (**RS485-A**), 2 (**RS485-B**) der **Regelung 2.0** und an den Kontakten **+12V** und **- (Masse)** des Erweiterungs-Sets anschließen.

- A** Regelung
- B** EvenTwinAir

- C** Erweiterungs-Set
- D** EventAir 2.0

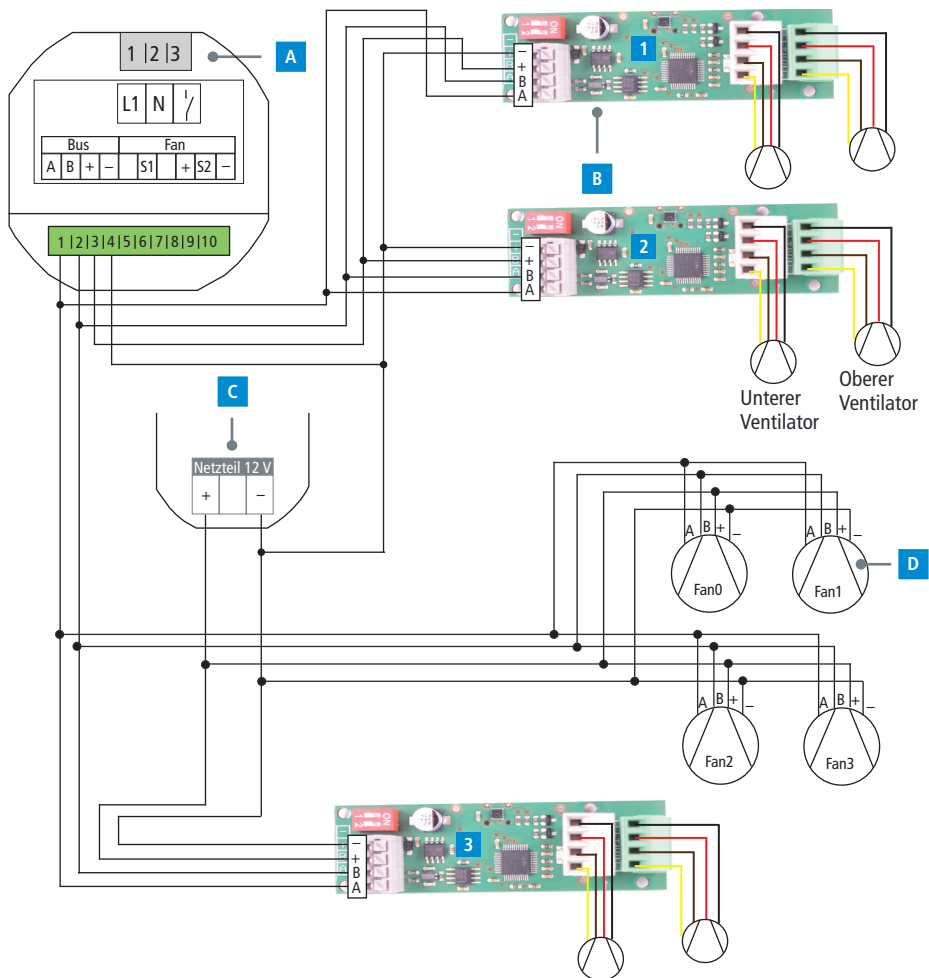

5.8 EventAir 2.0^{SE} und EventTwinAir mit Erweiterungs-Set

Achtung!

Massen (Minus) des Erweiterungs-Sets und der **Regelung 2.0** müssen verbunden sein.
 Die **EventAir 2.0^{SE}** Geräte (**Fan0-3**) werden über das Erweiterungs-Set mit 12 V versorgt.
EventTwinAir 1+2 an den Steckverbindungen 1 (**RS485-A**), 2 (**RS485-B**), 3 (**12V Bus**) und 4 (**GND**)(**BUS**) anschließen.
EventTwinAir 3 an den Steckverbindungen 1 (**RS485-A**), 2 (**RS485-B**) der **Regelung 2.0** und an den Kontakten **+12V** und **- (Masse)** des Erweiterungs-Sets anschließen.

- A** Regelung
- B** EventTwinAir

- C** Erweiterungs-Set
- D** EventAir 2.0^{SE}

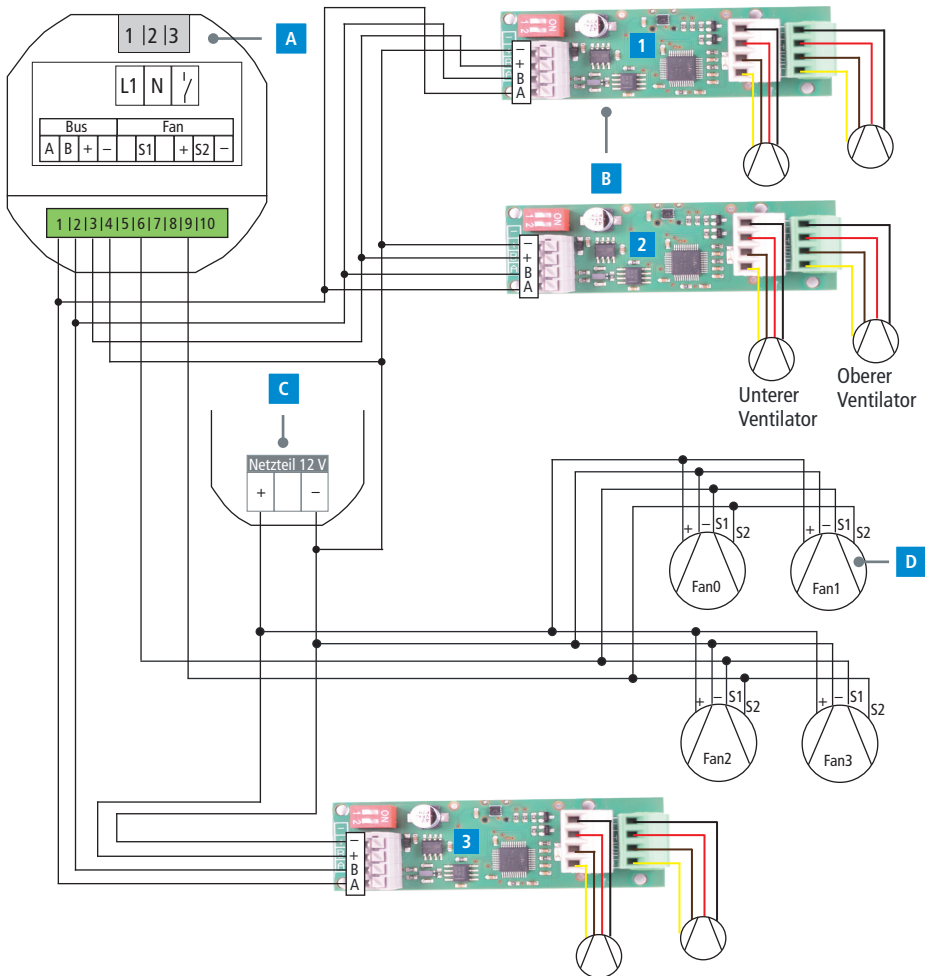

5.9 Übersichtsmatrix EventAir 2.0

	Keine EvenTwinAir	1x EvenTwinAir	2x EvenTwinAir	3x EvenTwinAir	4x EvenTwinAir
Keine EventAir 2.0		✓ (A)	✓ (A)	✓ (A)	✓ (A)
2x EventAir 2.0	✓ (A)	✓ (A)	✓ (A)	✓ (B)	✓ (B)
4x EventAir 2.0	✓ (A)	✓ (A)	✓ (B)	✓ (B)	✓ (B)
6x EventAir 2.0	✓ (A)	✓ (B)	✓ (B)	✓ (B)	✓ (B)
8x EventAir 2.0	✓ (B)	✓ (B)	✓ (B)	✓ (B)	X
10x EventAir 2.0	✓ (B)	X	X	X	X
12x EventAir 2.0	X	X	X	X	X
14x EventAir 2.0	X	X	X	X	X
16x EventAir 2.0	X	X	X	X	X
18x EventAir 2.0	X	X	X	X	X

A Kein Erweiterungs-Set erforderlich

B 1 Erweiterungs-Set erforderlich

5.10 Übersichtsmatrix EventAir 2.0^{SE}

	Keine EvenTwinAir	1x EvenTwinAir	2x EvenTwinAir	3x EvenTwinAir	4x EvenTwinAir
Keine EventAir 2.0		✓ (A)	✓ (A)	✓ (A)	✓ (A)
2x EventAir 2.0	✓ (A)	✓ (A)	✓ (A)	✓ (B)	✓ (B)
4x EventAir 2.0	✓ (A)	✓ (A)	✓ (B)	✓ (B)	✓ (B)
6x EventAir 2.0	✓ (A)	✓ (B)	✓ (B)	✓ (B)	✓ (B)
8x EventAir 2.0	✓ (B)	✓ (B)	✓ (B)	✓ (B)	✓ (C)
10x EventAir 2.0	✓ (B)	✓ (C)	✓ (C)	✓ (C)	✓ (C)
12x EventAir2.0	✓ (C)	✓ (C)	✓ (C)	✓ (C)	✓ (C)
14x EventAir 2.0	✓ (C)	✓ (C)	✓ (C)	✓ (C)	✓ (C)
16x EventAir 2.0	✓ (C)	X	X	X	X
18x EventAir 2.0	✓ (C)	X	X	X	X

- A** Kein Erweiterungs-Set erforderlich
- B** 1 Erweiterungs-Set erforderlich
- C** 2 Erweiterungs-Sets erforderlich

6. Badlüfterbetrieb

6.1 Externer Digitaleingang

Achtung!

Es ist zwingend erforderlich, dass der Eingang sowie das Lüftungsgerät elektrisch von der gleichen Phase versorgt werden, da es sonst zu einer unzulässig hohen Spannung am Gerät und somit zur Zerstörung des Gerätes kommt!

Der externe Digitaleingang ist ein **230 V-AC** Eingang und kann zum Ausgleich von Abluftvolumenströmen bei dem Betrieb von Badlüftern genutzt werden. Der externe Eingang wird dabei parallel zum Badlüfter geschaltet.

Während der Badlüfter aktiv ist, wird anstatt der standardmäßigen Luftleistungen eine Disbalance von Zuluftleistung 30 m³/h und Abluftleistung 15 m³/h pro Gerät verwendet, wodurch der Abluftvolumenstrom des Badlüfters kompensiert werden kann.

Wenn Sie eine **EventTwinAir** angeschlossen haben, kann der externe Digitaleingang dazu genutzt werden, die **EventTwinAir** in den Abluftbetrieb zu versetzen (40 m³/h). Dabei wird über einen Schalter der externe Digitaleingang aktiviert.

Während der Abluftbetrieb der **EventTwinAir** aktiv ist, wird bei angeschlossenen **EventAir 2.0** und **EventAir 2.0^{SE}** Lüftungsgeräten anstatt der standardmäßigen Luftleistungen, eine Disbalance von Zuluftleistung 30 m³/h und Abluftleistung 15 m³/h pro Gerät verwendet, wodurch der Abluftvolumenstrom der **EventTwinAir** kompensiert werden kann.

A Regelung

B Lichtschalter

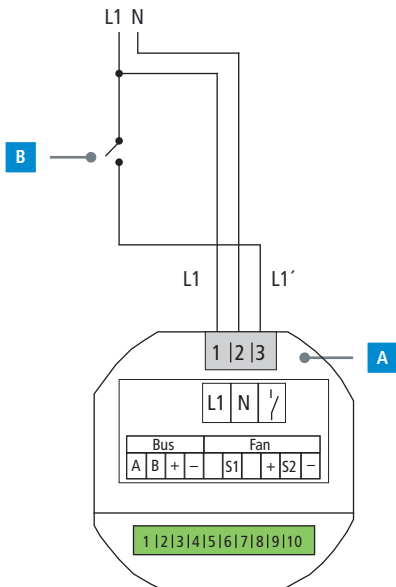

7. Sensorbetrieb mit externen Luftqualitätssensoren

Über die integrierte Bus-Schnittstelle des Gerätes können verschiedene Luftqualitätssensoren (max. 4 Sensoren) der **Regelung 2.0** aufgeschaltet werden. Die digitalen Luftqualitätssensoren übermitteln der **Regelung 2.0** ihre Messwerte. Auf Basis dieser Werte kann das Lüftungsgerät bei Bedarf die Luftstufen erhöhen oder reduzieren. Die Anzahl an angeschlossenen Sensoren ist über das Bedienelement festzulegen (siehe Kap. **Anzahl der angeschlossenen Luftqualitätssensoren aktivieren**). Der Typ des Sensors wird selbständig erkannt und daraufhin werden die passenden Schwellwerte verwendet. In Abhängigkeit der Luftqualität (z.B. Luftfeuchtigkeit) werden die Luftstufen automatisch erhöht oder herunter gesetzt. Wird die Luftstufe manuell herunter gesetzt, so wird die bedarfsgeführte Lüftung für eine Dauer von 60 Minuten deaktiviert. Die angeschlossenen externen Sensoren steuern alle angeschlossenen Lüftungseinheiten **EventAir 2.0** und **EventTwinAir**.

A Regelung

B Luftqualitätssensor (bis max. 4 Sensoren!)

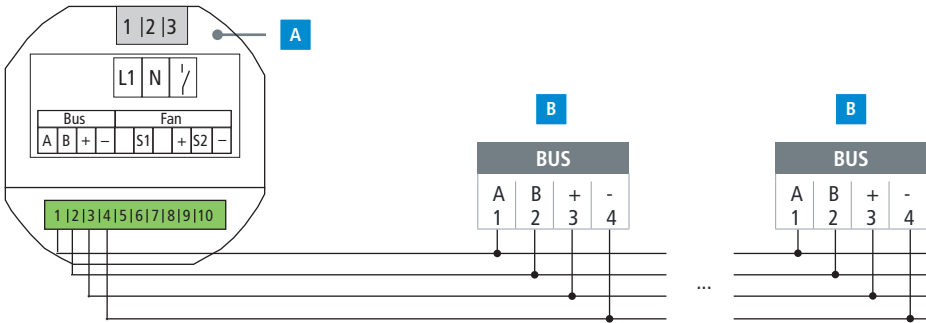

8. Einstellungen

8.1 Drehkodierschalter einstellen



Bei Anschluss mehrerer **EventAir 2.0** Lüftungseinheiten muss die Adresse am Drehkodierschalter eingestellt werden. An diesem kann eine Zuordnung der Lüftrichtung vorgenommen werden.

Achtung!

Jede Adresse kann nur einmal vergeben werden. Es können max. 10 **EventAir 2.0** Lüftungseinheiten in einem System betrieben werden.
Notieren Sie Zuordnungen zu Adress-Einstellungen unbedingt im Inbetriebnahme- und Wartungsprotokoll!

Adresse	Zone	Funktion
A		
B		
C		
D		
E		
F		
0	1	Zuluft (Auslieferungszustand)
1	1	Abluft
2	2	Zuluft
3	2	Abluft
4	3	Zuluft
5	3	Abluft
6	4	Zuluft
7	4	Abluft
8	5	Zuluft
9	5	Abluft

8.2 Angeschlossene EventAir 2.0 Lüftungseinheiten aktivieren

Die Anzahl der EventAir 2.0 Lüftungseinheiten wird im Konfigurationsmenü folgendermaßen aktiviert:

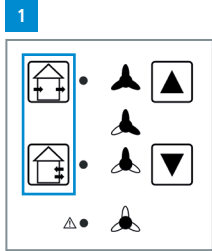

Taste und für 5 Sekunden zeitgleich gedrückt halten um ins Konfigurationsmenü zu gelangen.

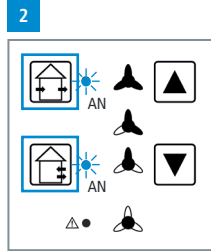

Taste und einzeln drücken, um die Kombination der LEDs wie dargestellt auszuwählen.

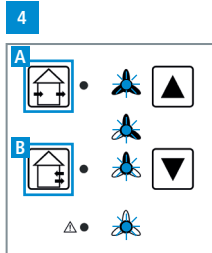

A Taste lange drücken zum Speichern.

Blinken auf bei erfolgreicher Speicherung.

B Taste lange drücken um das Konfigurationsmenü zu verlassen.

3

Keine EventAir 2.0	1x EventAir 2.0	2x EventAir 2.0
AUS <input type="radio"/>	AUS <input type="radio"/>	AUS <input type="radio"/>
AUS <input type="radio"/>	AUS <input type="radio"/>	AUS <input type="radio"/>
AUS <input type="radio"/>	AN <input checked="" type="radio"/>	AN <input checked="" type="radio"/>
AN <input checked="" type="radio"/>	AUS <input type="radio"/>	AN <input checked="" type="radio"/>

3x EventAir 2.0	4x EventAir 2.0	5x EventAir 2.0
AUS <input type="radio"/>	AUS <input type="radio"/>	AUS <input type="radio"/>
AN <input checked="" type="radio"/>	AN <input checked="" type="radio"/>	AN <input checked="" type="radio"/>
AUS <input type="radio"/>	AUS <input type="radio"/>	AN <input checked="" type="radio"/>
AUS <input type="radio"/>	AN <input checked="" type="radio"/>	AUS <input type="radio"/>

6x EventAir 2.0	7x EventAir 2.0	8x EventAir 2.0
AUS <input type="radio"/>	AN <input checked="" type="radio"/>	AN <input checked="" type="radio"/>
AN <input checked="" type="radio"/>	AUS <input type="radio"/>	AUS <input type="radio"/>
AN <input checked="" type="radio"/>	AUS <input type="radio"/>	AUS <input type="radio"/>
AN <input checked="" type="radio"/>	AUS <input type="radio"/>	AN <input checked="" type="radio"/>

9x EventAir 2.0	10x EventAir 2.0
AN <input checked="" type="radio"/>	AN <input checked="" type="radio"/>
AUS <input type="radio"/>	AUS <input type="radio"/>
AN <input checked="" type="radio"/>	AN <input checked="" type="radio"/>
AUS <input type="radio"/>	AN <input checked="" type="radio"/>

Taste und einzeln drücken, um die Kombination der LEDs wie dargestellt auszuwählen.

8.3 DIP-Schalter einstellen

Bei Anschluss mehrerer **EventTwinAir** muss die Adresse am DIP-Schalter eingestellt werden.

Achtung! Jede Adresse kann nur einmal vergeben werden. Es können maximal 4 **EventTwinAir** Lüftungseinheiten in einem System betrieben werden.

- 
1 AUS | 2 AUS (Werkseinstellung)
- 
1 AN | 2 AUS
- 
1 AUS | 2 AN
- 
1 AN | 2 AN

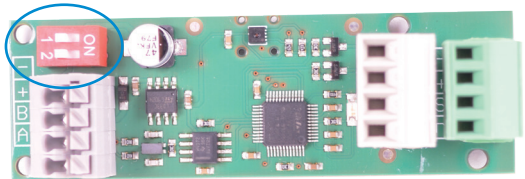



8.4 Angeschlossene **EventTwinAir** Lüftungseinheiten aktivieren

Die Anzahl der **EventTwinAir** Lüftungseinheiten wird im Konfigurationsmenü folgendermaßen aktiviert:

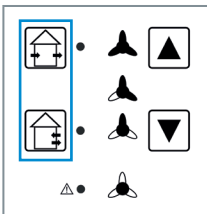

1





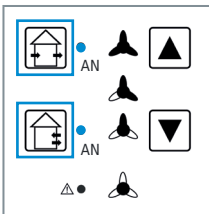

Taste  und  für 5 Sekunden zeitgleich gedrückt halten um ins Konfigurationsmenü zu gelangen.





2





Taste  und  einzeln drücken, um die Kombination der LEDs wie dargestellt auszuwählen.

3



	Keine EventTwinAir	1x EventTwinAir	2x EventTwinAir
	AUS <input type="radio"/>	AUS <input type="radio"/>	AUS <input type="radio"/>
	AUS <input type="radio"/>	AN <input type="radio"/>	AN <input type="radio"/>
	AN <input type="radio"/>	AUS <input checked="" type="radio"/>	AUS <input type="radio"/>
	AUS <input type="radio"/>	AUS <input type="radio"/>	AUS <input type="radio"/>

	3x EventTwinAir	4x EventTwinAir
	AN <input checked="" type="radio"/>	AN <input checked="" type="radio"/>
	AUS <input type="radio"/>	AUS <input type="radio"/>
	AUS <input type="radio"/>	AN <input checked="" type="radio"/>
	AUS <input type="radio"/>	AUS <input type="radio"/>

Taste  und  einzeln drücken, um die Kombination der LEDs wie dargestellt auszuwählen.

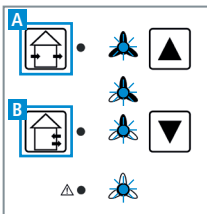
4



- A** Taste  lange drücken zum Speichern.
-  Blinken auf bei erfolgreicher Speicherung.
- B** Taste  lange drücken um das Konfigurationsmenü zu verlassen.

8.5 Angeschlossene Luftqualitätssensoren aktivieren

Die Anzahl der angeschlossenen Luftqualitätssensoren wird im Konfigurationsmenü folgendermaßen aktiviert:

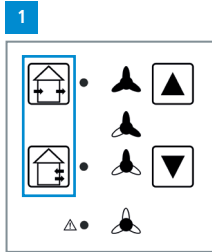

Taste und für 5 Sekunden zeitgleich gedrückt halten um ins Konfigurationsmenü zu gelangen.

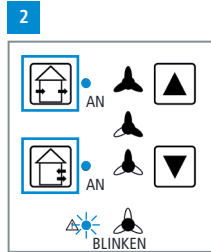

Taste und einzeln drücken, um die Kombination der LEDs wie dargestellt auszuwählen.

3

	Kein Sensor	1 Sensor	2 Sensoren
	AUS <input type="radio"/>	AUS <input type="radio"/>	AUS <input type="radio"/>
	AUS <input type="radio"/>	AUS <input type="radio"/>	AN <input checked="" type="radio"/>
	AUS <input type="radio"/>	AN <input checked="" type="radio"/>	AUS <input type="radio"/>
	AUS <input type="radio"/>	AUS <input type="radio"/>	AUS <input type="radio"/>

	3 Sensoren	4 Sensoren
	AUS <input type="radio"/>	AN <input checked="" type="radio"/>
	AN <input checked="" type="radio"/>	AUS <input type="radio"/>
	AN <input checked="" type="radio"/>	AUS <input type="radio"/>
	AUS <input type="radio"/>	AUS <input type="radio"/>

Taste und einzeln drücken, um die Kombination der LEDs wie dargestellt auszuwählen.

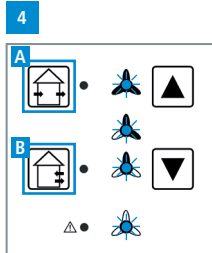

A Taste lange drücken zum Speichern.

Blinken auf bei erfolgreicher Speicherung.

B Taste lange drücken um das Konfigurationsmenü zu verlassen.

8.6 Automatischer Bypass

Die **EventAir 2.0** verfügt über eine automatische Bypass-Funktion. Gleichen sich die Innen- und Außentemperatur in einem festgelegten Temperaturbereich an, ist kein Wärmerückgewinnungsbetrieb mehr notwendig.

Der wechselseitige Push-Pull-Betrieb wird deaktiviert und der Querlüftungsbetrieb aktiviert (kein Umschalten der Ventilatoren). Steigen/fallen die Temperaturen über die vorgegebenen Werte, wird zurück in den Wärmerückgewinnungsbetrieb (Push-Pull) geschaltet, um ein Auskühlen oder Überhitzen des Gebäudes zu verhindern.

Der Arbeitsbereich dieses automatischen Bypasses kann über die separat erhältliche Konfigurations- und Inbetriebnahme-Software eingestellt werden.

8.7 Lüftungsbetrieb einstellen

Die Betriebsvarianten der Lüftungssysteme werden über das Bedienfeld der **Regelung 2.0** eingestellt. Es sind zwei Grundfunktionen mit unterschiedlichen Ventilatorleistungen einstellbar:

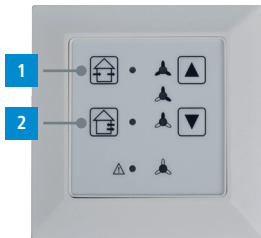

- 1 Funktion „Sommerbetrieb“
(Zu- oder Abluftbetrieb ohne Wärmerückgewinnung)
- 2 Funktion „Winterbetrieb“
(Zu- oder Abluftbetrieb mit Wärmerückgewinnung)

8.7.1 Funktion „Sommerbetrieb“

Die **EventAir 2.0** arbeitet in dieser Einstellung konstant im Zu- oder Abluftbetrieb. Eine Wärmerückgewinnung findet nicht statt. Nach 8 Stunden wird automatisch in den Winterbetrieb mit Wärmerückgewinnung gewechselt.

Betriebsmodus: Bei der **EventAir 2.0** wird der Betriebsmodus durch die Position am Drehkodierschalter eingestellt, bei der **EventAir 2.0^{SE}** durch die Position des Kippschalters (**S1, S2**). Das Gerät kann als Zu- oder Abluftgerät betrieben werden (siehe Kap. **Elektrischer Anschluss**).

Zuluftgeräte im „Sommerbetrieb“



Abluftgeräte im „Sommerbetrieb“



Ein Ventilator der **EventTwinAir** arbeitet in dieser Einstellung konstant im Zuluftbetrieb und der andere Ventilator konstant im Abluftbetrieb. Eine Wärmerückgewinnung findet nicht statt. Nach 8 Stunden wird automatisch in den Winterbetrieb mit Wärmerückgewinnung gewechselt.

EventTwinAir Lüftungssystem:



8.7.2 Funktion „Winterbetrieb“

Die **EventAir 2.0** Lüftungseinheit(en) arbeit(en) wechselweise in einjustierten Zeitintervallen. Im ersten Intervall (Abluftphase) wird die „verbrauchte“ Raumluft über die Lüftungseinheit nach außen abgeführt. Die Luft durchströmt dabei den Keramik-Wärmespeicher, der die Wärme der Raumluft aufnimmt und speichert. Im zweiten Intervall (Zuluftphase) wird „frische“ Außenluft über die Lüftungseinheit in den Raum gefördert. Die Außenluft durchströmt dabei ebenfalls den Wärmespeicher, nimmt die zuvor gespeicherte Wärme auf und führt sie dem Raum erneut zu. Bei paarweisem Einsatz der **EventAir 2.0** Lüftungseinheiten arbeiten die Geräte eines Gerätepaars gegenläufig: Das erste Gerät im Zuluft- und das zweite Gerät im Abluftmodus und im nächsten Intervall umgekehrt. Auf diese Weise erfolgt bei der **EventAir 2.0** eine Wärmerückgewinnung bis zu 99%.



Die Ventilatoren der **EvenTwinAir** Lüftungseinheit(en) arbeit(en) gegenläufig in 2 einjustierten Zeitintervallen.

Die Funktion der Wärmerückgewinnung wird anhand eines Ventilators dargestellt. Im ersten Intervall (Abluftphase) wird die „verbrauchte“ Raumluft über die Lüftungseinheit nach außen abgeführt. Die Luft durchströmt dabei den Keramik-Wärmespeicher, der die Wärme der Raumluft aufnimmt und speichert.

Im zweiten Intervall (Zuluftphase) wird „frische“ Außenluft über die Lüftungseinheit in den Raum gefördert.

Die Außenluft durchströmt dabei ebenfalls den Wärmespeicher, nimmt die zuvor gespeicherte Wärme auf und führt sie dem Raum erneut zu. Die Ventilatoren der **EvenTwinAir** Lüftungseinheiten arbeiten gegenläufig, d. h. das erste Gerät im Zuluft- und das zweite Gerät im Abluftmodus; im nächsten Intervall umgekehrt, so dass immer ein balancierter Zuluft- und Abluftvolumenstrom entsteht. Auf diese Weise erfolgt eine Wärmerückgewinnung von bis zu 98%.

EvenTwinAir Lüftungssystem:



8.7.3 Funktion „Abluftbetrieb“ EvenTwinAir

Die **EvenTwinAir** wählt in Abhängigkeit der gemessenen Luftfeuchtigkeit die Luftstufen automatisch und erhöht oder verringert die Lüftungsstufe automatisch. In der maximalen Luftstufe wird automatisch der Abluftbetrieb aktiviert. Dabei ergibt sich ein Abluftvolumenstrom von 40 m³/h. Arbeitet die **EvenTwinAir** im Abluftbetrieb, gehen angeschlossene **EventAir 2.0** Lüftungseinheiten in die Disbalance mit einer Zuluftleistung 30 m³/h und Abluftleistung 15 m³/h, wodurch der Abluftvolumenstrom der **EvenTwinAir** kompensiert werden kann.

Wenn Sie umgekehrt die Disbalance über den digitalen Eingang der **Regelung 2.0** aktivieren, geht die **EvenTwinAir** ebenfalls in Abluftbetrieb.

9. Wartung

9.1 Filtereinsatz

GEFAHR



Verletzungsgefahr durch Strom!

Es besteht Verletzungsgefahr durch elektrischen Strom.

- Vor der Ausführung elektrischer Arbeiten ist die Spannungsversorgung zu unterbrechen und vor Wiedereinschaltung zu sichern.
- Die elektrische Installation darf nur von sachkundigen Personen gemäß den geltenden gesetzlichen Vorgaben vorgenommen werden.
- Die Installation muss den nationalen und/oder lokalen elektrischen Vorschriften entsprechen.
- Ein Fehlerstrom-Schutzschalter (Nennfehlerstrom ≤ 30 mA) ist für jeden Stromkreis erforderlich.

9.1.1 Filtereinsatz entnehmen EventAir 2.0 / EventAir 2.0^{SE}

Zur Überprüfung des Filters muss die Innenblende der Lüftungseinheit leicht nach oben und nach vorne abgezogen werden. Die Steckverbindung der Anschlussleitung ist zu trennen. Anschließend kann die Ventilatoreinheit aus der Wanddurchführung entnommen werden. Entnehmen Sie den Filter für anfallende Reinigungen.

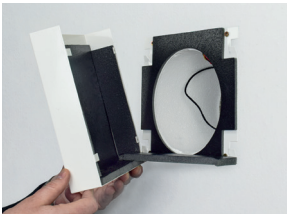

Bei leichter Verschmutzung (kein bzw. geringer Staubbiederschlag kann der Filtereinsatz abgesaugt oder ausgeklopft werden. Bei starkem Staubbiederschlag kann der Filtereinsatz mit warmem Wasser (ca. 40° C) und einem haushaltsüblichen Feinwaschmittel ausgespült werden. Dabei sollte der Filter möglichst nicht gewalkt werden. Lassen Sie den gereinigten Filtereinsatz vor dem Wiedereinsetzen in die Lüftungseinheit vollständig abtrocknen, auf einem feuchten Filter erfolgt ein sofortiger Staubbiederschlag! Um weiterhin gute Filtrierung zu gewährleisten, ist spätestens bei Zerstörung der Faserstruktur ein Filteraustausch erforderlich.



Setzen Sie den abgetrockneten Filtereinsatz wieder in die Ventilatoreinheit ein und bauen die Lüftungseinheit in umgekehrter Reihenfolge zusammen. Nach der Prüfung / Reinigung des Filtereinsatzes und Wiedereinschalten der Spannungsversorgung der Lüftungseinheit muss die Betriebszeitmessung zur Überwachung des Filtereinsatzes neu gestartet werden. Der Neustart erfolgt über das Bedienteil der Regelung.

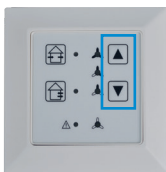

Der Neustart der Betriebszeitmessung erfolgt durch **gemeinsamen Druck** der Tasten „AUF“ und „AB“. Halten Sie beide Tasten gedrückt bis die rote LED „Filterwechsel / Störung“ erlischt (ca. 5 Sekunden). Der Neustart der Filterüberwachung kann, wie vorstehend beschrieben, auch **ohne** vorherige Ausgabe der Filterwechselsanzeige ,z. B. im Rahmen einer turnusmäßigen Revision, ausgeführt werden.

Die Aufforderung zur Filterkontrolle wird Zeit- und volumenstromabhängig ausgegeben. Die tatsächliche Verschmutzung des Filters wird hierbei nicht berücksichtigt. Je nach Verschmutzungsgrad kann jedoch auch ein früherer Filterwechsel sinnvoll sein. Es wird daher empfohlen, den Filtereinsatz im **ersten Jahr** nach der Inbetriebnahme der Lüftungseinheit in **dreimonatigem Abstand** zu kontrollieren und bei erkennbarer starker Verschmutzung des Filters das Kontroll- / Reinigungsintervall zu verkürzen.

9.1.2 Filtereinsatz entnehmen EvenTwinAir

Zur Überprüfung des Filters muss die Innenblende der Lüftungseinheit entfernt werden. Die Steckverbindung der Anschlussleitung ist zu trennen. Anschließend können die Ventilatoreinheiten aus der Wanddurchführung entnommen werden. Entnehmen Sie den Filter für die anfallenden Reinigungen.

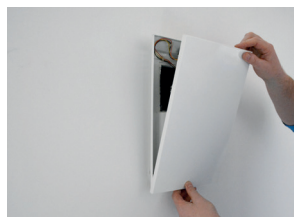

Bei leichter Verschmutzung (kein bzw. geringer Staubniederschlag) kann der Filtereinsatz abgesaugt oder ausgeklopft werden. Bei starkem Staubniederschlag kann der Filtereinsatz mit warmem Wasser (ca. 40° C) und einem haushaltsüblichen Feinwaschmittel ausgespült werden. Dabei sollte der Filter möglichst nicht gewalkt werden. Lassen Sie den gereinigten Filtereinsatz vor dem Wiedereinsetzen in die Lüftungseinheit vollständig abtrocknen, auf einem feuchten Filter erfolgt ein sofortiger Staubniederschlag! Um weiterhin gute Filtrierung zu gewährleisten, ist spätestens bei Zerstörung der Faserstruktur ein Filteraustausch erforderlich.



Setzen Sie den abgetrockneten Filtereinsatz wieder in die Ventilatoreinheit ein und bauen die Lüftungseinheit in umgekehrter Reihenfolge zusammen. Nach der Prüfung / Reinigung des Filtereinsatzes und Wiedereinschalten der Spannungsversorgung der Lüftungseinheit muss die Betriebszeitmessung zur Überwachung des Filtereinsatzes neu gestartet werden. Der Neustart erfolgt über das Bedienteil der Regelung.

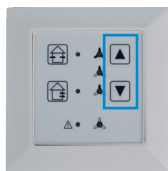

Der Neustart der Betriebszeitmessung erfolgt durch **gemeinsamen Druck** der Tasten „**AUF**“ und „**AB**“. Halten Sie beide Tasten gedrückt bis die rote LED „Filterwechsel / Störung“ erlischt (ca. 5 Sekunden). Der Neustart der Filterüberwachung kann, wie vorstehend beschrieben, auch **ohne** vorherige Ausgabe der Filterwechselanzeige, z. B. im Rahmen einer turnusmäßigen Revision, ausgeführt werden.

Die Aufforderung zur Filterkontrolle wird Zeit- und volumenstromabhängig ausgegeben. Die tatsächliche Verschmutzung des Filters wird hierbei nicht berücksichtigt. Je nach Verschmutzungsgrad kann jedoch auch ein früherer Filterwechsel sinnvoll sein. Es wird daher empfohlen, den Filtereinsatz im **ersten Jahr** nach der Inbetriebnahme der Lüftungseinheit in **dreimonatigem Abstand** zu kontrollieren und bei erkennbarer starker Verschmutzung des Filters das Kontroll- / Reinigungsintervall zu verkürzen.

10. Betriebsstundenzähler

Das Lüftungsgerät besitzt einen integrierten Betriebsstundenzähler.

1

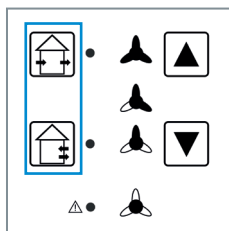

Beide Tasten 5 Sekunden zeitgleich gedrückt halten um ins Konfigurationsmenü zu gelangen.

2

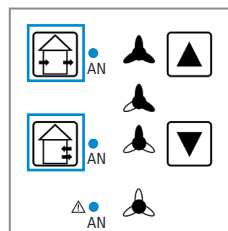

Durch einzelnes Drücken der linken Tasten ist die Kombination der linken LEDs wie dargestellt auszuwählen.

3

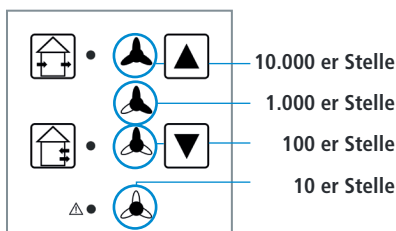

4

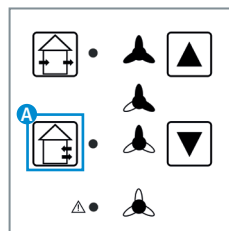

A lange drücken um das Konfigurationsmenü zu verlassen.

Die Darstellung der Betriebsstunden zeigt die Summe der Betriebsstunden, in denen das Gerät in einer Luftstufe von mindestens dem Feuchteschutz betrieben wurde. Die Darstellung geschieht über die Anzahl an Blinkimpulsen der einzelnen Leds. Die Led für den Feuchteschutz stellt dabei die 10er Stelle der Betriebsstunden dar. Die Led für die reduzierte Lüftung die 100er Stelle. Die Led für die Nennlüftung die 1000er Stelle. Die Led für die Intensivlüftung die 10000er Stelle. Die Anzahl der Blinkimpulse geht von 0 bis 9. Die Leds blinken angefangen von der untersten nacheinander ihre Blinkmuster durch. Nach einem Durchlauf beginnt die Anzeige wieder mit der 10er Stelle.

11. Fehlerbehebung

Nr.	Fehler	Blink-Code	Maßnahme
1	Filterwechsel	dauerleuchten	Filter austauschen
2	Selbsttest Fehler	2x blinken – Pause	Händler kontaktieren
3	Kommunikationsstörung Sensor	3x blinken – Pause	Verdrahtung überprüfen
4	Temperaturfehler	4x blinken – Pause	Anzahl angeschlossener Geräte überprüfen

12. Technische Daten

Regelung		
Betriebsarten	Winter- und Sommerbetrieb, Pause / aus	
Schalterprogramm	inklusive Abdeckrahmen, nicht mit anderen Schalterprogrammen kombinierbar	
Schutzart	IP20	
Schutzklasse	III	
Stromversorgung	200 – 250 Vac, 50/60 Hz	
Standby Leistungsaufnahme	< 0,5 W	
Digitaleingang	100 – 250 Vac, 50/60 Hz	
Busverbindung	RS-485, USB	
Ausgänge	2x 12V, 0,75A 2x 0-5 V PWM	
Abmessungen	80 x 80 x 49 mm	
Betriebstemperatur	0 – 45 °C	

Leistungsstufen	EventAir 2.0 / EventAir 2.0 ^{SE}	EvenTwinAir
Leistungsstufe 0	AUS	AUS
Leistungsstufe 1	10 m ³ /h	5 m ³ /h
Leistungsstufe 2	15 m ³ /h	10 m ³ /h
Leistungsstufe 3*	21 m ³ /h	21 m ³ /h
Leistungsstufe 4	30 m ³ /h	30 m ³ /h
Leistungsstufe 5	40 m ³ /h	40 m ³ /h Abluftbetrieb

* Messpunkt 0,7 x qvd



EU Konformitätserklärung *EU Declaration of Conformity*

Regelung 2.0 *controller*

Hersteller *Manufacturer:*

evenes GmbH
Rote Länder 4
72336 Balingen
www.evenes.de

Der Unterzeichnete bestätigt hiermit, dass das (die) nachfolgend bezeichnete(n) Gerät(e) den nachfolgenden einschlägigen EU-Richtlinien entspricht. Bei jeder Änderung des (der) Gerät(e)s verliert diese Erklärung ihre Gültigkeit.

The undersigned hereby certifies that the following device(s) complies/comply with the applicable EU directives. This certification loses its validity if the device(s) is/are modified.

Bezeichnung

EventAir 2.0 / EvenTwinAir Regelung 2.0

Designation

EventAir 2.0 / EvenTwinAir Control 2.0

EU-Richtlinien *EU Directives*

EMV-Richtlinie 2014/30/EU
EG-Niederspannungs-Richtlinie 2014/35/EU

Angewandte Normen *Applied standards*

EN 61000-3-3:2008
DIN EN IEC 61000-6-1 VDE 0839-6-1:2019-11
EN 60335-1

Balingen

Austellungsort und Datum
Place and Date of issue

Geschäftsleitung

evenes GmbH
Rote Länder 4
72336 Balingen
Germany
www.evenes.de